



SAMSUNG

DLP TV

Manual de instrucciones

HL-S5088W

HL-S5688W

HL-S6188W

HL-S7178W

SP-71L8UH



Este dispositivo es un aparato digital de la Clase B.

**Gane premios cuando registre su producto en
www.samsung.com/global/register**

Trademark Notice

In the United States, TV GUIDE and other related marks are registered marks of Gemstar-TV Guide International, Inc. and/or one of its affiliates. In Canada, TV GUIDE is a registered mark of Transcontinental Inc., and is used under license by Gemstar-TV Guide International, Inc.

En los Estados Unidos, TV GUIDE y otras marcas relacionadas son marcas registradas de Gemstar-TV Guide International, Inc. y/o una de sus empresas afiliadas. En Canadá, TV GUIDE es una marca registrada de Transcontinental Inc., y se utiliza bajo licencia de Gemstar-TV Guide International, Inc.

License Notice

The TV Guide On Screen system is manufactured under license from Gemstar-TV Guide International, Inc. and/or one of its affiliates.

El sistema TV Guide On Screen se fabrica bajo licencia de Gemstar-TV Guide International, Inc. y/o una de sus empresas afiliadas.

Patent Notice

The TV Guide On Screen system is protected by one or more of the following United States patents 4,908,713; 6,498,895; 6,850,693; 6,396,546; 5,940,073; 6,239,794 to Gemstar-TV Guide International, Inc. and/or its subsidiaries.

El sistema TV Guide On Screen está protegido por una o más de las siguientes patentes de los Estados Unidos, 4.908.713, 6.498.895, 6.850.693, 6.396.546, 5.940.073, 6.239.794, para Gemstar-TV Guide International, Inc. y sus empresas subsidiarias.

Disclaimer Notice

Gemstar-TV Guide International Inc. and/or its related affiliates are not in any way liable for the accuracy or availability of the program schedule information or other data in the TV Guide On Screen system and cannot guarantee service availability in your area. In no event shall Gemstar-TV Guide International, Inc. and/or its related affiliates be liable for any damages in connection with the accuracy or availability of the program schedule information or other data in the TV Guide On Screen system.

Gemstar-TV Guide International Inc. y sus empresas afiliadas no se hacen responsables en ningún modo de la precisión o la disponibilidad de la información de los programas de televisión ni de cualquier otro dato del sistema TV Guide On Screen y no pueden garantizar la disponibilidad de este servicio en el área geográfica del usuario. En ningún caso Gemstar-TV Guide International, Inc. y sus empresas afiliadas serán responsables de ningún daño relacionado con la precisión o la disponibilidad de la información de los programas de televisión ni de cualquier otro dato del sistema TV Guide On Screen system.

Guía para la TV Digital

• **Qué es la televisión digital?**

La televisión digital (DTV) es una nueva forma de transmitir vídeo y audio de calidad al equipo de TV. Con la DTV, las emisoras pueden transmitir imágenes de TV de alta definición (HDTV), audio digital Dolby Surround y nuevos servicios como multiemisión (transmisión de más de un programa en el mismo canal de TV) y emisión de datos. Algunos de estos servicios pueden combinarse en una emisión digital única.

Servicios de la televisión digital

• **Calidad de imagen digital**

Los programas de DTV se transmiten en dos formatos diferentes: Televisión de definición estándar (SDTV) y Televisión de alta definición (HDTV).

- Los formatos de programas **SDTV** incluyen vídeo entrelazado de 480 líneas (480i) y el vídeo progresivo de 480 líneas (480p). Los programas 480i son esencialmente una versión digital de programas actuales de TV analógicos, mientras que los formatos 480p ofrecen un detalle de imagen mejorado por encima de 480i. Algunos programas 480p se emiten en pantalla panorámica y son comparables en calidad con películas en DVD de exploración progresiva.
- Los formatos de programas **HDTV** incluyen vídeo entrelazado de 1080 líneas (1080i) y el vídeo progresivo de 720 líneas (720p). Ambos formatos HDTV siempre se emiten en pantalla panorámica y ofrecen una calidad de imagen mucho más alta que SDTV.
- **Sonido Dolby Surround**
Con DTV, se puede escuchar una variedad de formatos de audio Dolby digital desde Dolby Surround 2.0 a Dolby Digital 5.1 Surround, en el sistema de audio de casa. Muchos programas ahora se emiten con bandas sonoras en DD 5.1.

Sólo EE.UU.

La unidad del producto que se incluye con este manual del usuario se suministra con licencia bajo derechos de propiedad intelectual de terceros. En concreto, este producto se suministra con licencia bajo las siguientes patentes de EE.UU.: 5,991,715, 5,740,317, 4,972,484, 5,214,678, 5,323,396, 5,539,829, 5,606,618, 5,530,655, 5,777,992, 6,289,308, 5,610,985, 5,481,643, 5,544,247, 5,960,037, 6,023,490, 5,878,080 y bajo el número de aplicación de patentes publicadas de EE.UU. 2001-44713-A1.

Esta licencia está limitada al uso no comercial privado de consumidores que sean usuarios finales para contenido con licencia. No se otorga ningún derecho para uso comercial. La licencia no cubre a ninguna unidad del producto que no sea ésta y la licencia no se extiende a ninguna unidad del producto o proceso sin licencia en conformidad con el ISO/IEC 11172-3 o ISO/IEC 13818-3 utilizada o vendida en combinación con esta unidad del producto. La licencia solo cubre el uso de esta unidad para codificar y/o decodificar archivos de audio en conformidad con el ISO/IEC 11172-3 o ISO/IEC 13818-3. No se otorga ningún derecho bajo esta licencia para características o funciones del producto que no estén conformes con el ISO/IEC 11172-3 o ISO/IEC 13818-3.

Otros países

La unidad del producto que se incluye con este manual del usuario se suministra con licencia bajo derechos de propiedad intelectual de terceros. Esta licencia está limitada al uso no comercial privado de consumidores que sean usuarios finales para contenido con licencia. No se otorga ningún derecho para uso comercial. La licencia no cubre a ninguna unidad del producto que no sea ésta y la licencia no se extiende a ninguna unidad del producto o proceso sin licencia en conformidad con el ISO/IEC 11172-3 o ISO/IEC 13818-3 utilizada o vendida en combinación con esta unidad del producto. La licencia solo cubre el uso de esta unidad para codificar y/o decodificar archivos de audio en conformidad con el ISO/IEC 11172-3 o ISO/IEC 13818-3. No se otorga ningún derecho bajo esta licencia para características o funciones del producto que no estén conformes con el ISO/IEC 11172-3 o ISO/IEC 13818-3.

Televisores preparados para CableCARD y el cable digital

Los televisores preparados para CableCARD y el cable digital son los productos de un nuevo estándar de cable digital.

Este nuevo estándar recibe el nombre de OpenCable y representa un gran esfuerzo para estandarizar la interfaz de la red del servicio de cable digital en EE.UU. Si desea más información, consulte www.cablelabs.com.

Los televisores preparados para cable digital vienen equipados con un sintonizador de cable digital para recibir señales de cable digital del proveedor local de servicios de cable. También están diseñados para trabajar con módulos digitales CableCARD (módulos de tarjeta PCMCIA llamados CableCARD). El proveedor local de servicios de cable proporcionará estos módulos de tarjeta PCMCIA o CableCARD tras un proceso de suscripción.

La CableCARD proporcionada por el proveedor se debe insertar en la ranura CableCARD de un televisor preparado para cable digital. Consulte la página 22 para saber cómo insertar la CableCARD. Con las tarjetas CableCARD y los televisores preparados para cable digital ya no es necesario el uso del receptor digital que suministraba el proveedor.

Al insertar la tarjeta CableCARD en la ranura, la pantalla del televisor informará de que se ha insertado la tarjeta CableCARD y que se descargarán del proveedor los datos necesarios como información del canal o información sobre la suscripción. Si inserta la tarjeta CableCARD por primera vez, este proceso puede tardar unos minutos, según la cantidad de datos que el proveedor deba enviar.

Durante este proceso, el proveedor o la tarjeta CableCARD pueden mostrar mensajes en la pantalla del televisor para ayudarle o darle más información.

Póngase en contacto con su proveedor si desea más información sobre la disponibilidad de servicios y cómo adquirir una CableCARD.

NOTA

- *Este receptor de televisión admite el sistema de protección de copias regulado por DTLA (Digital Transmission Licensing Administrator, Administrador de licencias de transmisión digital). Debe tenerse en cuenta que el contenido de protección de copias puede que no sea visible dependiendo de las conexiones concretas que tenga.*

Preguntas y respuestas

1. Es la antena que utiliza para recepción de TV lo suficientemente buena para DTV?

La emisión de TV Digital por el aire (OTA) utiliza los mismos canales que la TV analógica y funciona bien con muchas antenas de TV existentes. Sin embargo, las asignaciones de canales de las emisiones de DTV son diferentes que los canales analógicos. Debe descubrir si las emisiones de DTV locales están en VHF (canales 2-13) o UHF (canales 14-69) para ver si necesita una antena diferente.

Si los canales de DTV están en UHF y ya cuenta con una buena recepción de UHF, su antena actual puede que funcione correctamente. Lo mismo sucede para la recepción de DTV en VHF. Tenga en cuenta que en algunos mercados, ambos canales VHF y UHF se utilizan para emisiones de DTV.

Puede descubrir las últimas asignaciones de canales de DTV para su área buscando en páginas Web de Internet como www.titantv.com, www.10000watts.com y www.fcc.gov.

2. Cuál es la dificultad de recibir señales de DTV en interiores?

Esto depende de si las estaciones locales de DTV están funcionando a toda potencia y la cercanía de su ubicación a la torre de transmisión. El receptor de DTV no requiere tanta señal como los receptores de TV digital para producir imágenes y sonido de alta calidad.

Una vez que el nivel de señal de DTV sobrepase cierto umbral en el receptor, los datos de vídeo y audio digital se decodifican con la misma calidad con la que fue codificada originalmente para su transmisión. Esto es una gran ventaja para DTV sobre TV analógica, no hay interferencias, imágenes duplicadas, estáticas o audio rayado.

3. Cómo puedo conectar una antena en mi comunidad, apartamento o piso?

La norma OTARD de la Comisión Federal de Comunicaciones (parte de la Ley de Telecomunicaciones de 1996) permite a los residentes de pisos, apartamentos, comunidades o miembros de una asociación de vecinos, colocar antenas exteriores para la recepción de señales de TV de emisión siempre y cuando dichas antenas no estén ubicadas en áreas comunes y no estén a más de 12' de altura.

Los residentes de pisos de alquiler (apartamentos, etc.) no están cubiertos por las normas OTARD y tendrán que utilizar antenas interiores para recibir emisiones de DTV. Es posible que el propietario de un complejo de apartamentos pueda proporcionar señales de DTV de emisiones a través de un sistema de antena de TV a cada apartamento.

4. Puedo conectar mi receptor del decodificador de DTV a mi servicio de TV de cable?

Los sistemas de TV por cable utilizan un método diferente para transmitir programas de TV digital que es actualmente incompatible con receptores de decodificador de DTV de emisión. Por tanto, tendrá que utilizar una antena exterior o interior para recibir programas de DTV de emisión OTA.

Las buenas noticias son que no tiene que pagar una tarifa mensual o por programa para ver DTV OTA y programas HDTV. Son gratuitos, a diferencia de la TV por satélite de suscripción o la TV por cable. Todo lo que necesita es una antena y un receptor de decodificador de DTV para disfrutar de imágenes claras y nítidas en pantalla panorámica e imágenes de audio de gran calidad.

5. En el modo de suspensión oigo un clic.

Oírás este sonido si tiene establecido en "Sí" las opciones Aire y Cable de ANTENA (Antena) en el menú TV Guide On Screen™.

Pero no se debe preocupar por ello ya que el sonido proviene del televisor durante la recepción de los datos desde TV Guide.

Contenido

Su nuevo televisor panorámico	10
Posición de visualización	10
Características	11
Accesorios	11
Indicadores LED del panel delantero	12
Botones del panel frontal y lateral derecho	13
Tomas del panel lateral	13
Tomas del panel posterior	14
Mando a distancia	15
Conexiones	18
Conexión de las antenas de VHF y UHF	18
Antenas de 75 ohmios con cable coaxial	18
Conexión de TV por cable	19
Cable sin decodificador	19
Cable con decodificador que decodifica todos los canales	19
Cable con decodificador que decodifica algunos canales (pero no todos)	20
Conexión de un aparato de vídeo	21
Conexión de un aparato de vídeo a las tomas Video o S-Video/Audio	21
Conexión de la CableCARD	22
Conexión de una videocámara	23
Conexión de un reproductor de DVD	24
Conexión a HDMI (Interfaz multimedia de alta definición)	24
Conexión a Y, Pb, Pr	24
Conexión a las tomas de audio y vídeo	25
Conexión de un decodificador de DTV	26
Conexión a Y, Pb, Pr	26
Conexión mediante DVI (Interfaz visual digital)	26
Conexión de un vídeo y de un receptor de televisión digital DTV	27
Conexión de HDMI (Interfaz multimedia de alta definición)	27
Conexión de un sistema de audio digital	28
Conexión de un amplificador analógico	29
Funcionamiento	32
Encendido y apagado del televisor	32
Visualización de los menús y presentaciones en pantalla	32
Exploración de los menús con el mapa de menús	33
Selección del idioma de los menús	34
Memorización de canales	35
Cambio de canales	37
Personalización del mando a distancia	38
Códigos del mando a distancia	42
Ajuste del reloj	45
Activación y desactivación del temporizador	47
Ajuste del temporizador de desconexión	48
Visualización de una fuente de señal externa	49
Asignación de nombres al modo de entrada externo	50
Control de los canales	52
Selección de los canales favoritos	52
Visualización de las listas de canales	53
Adición y borrado de canales	54
Etiquetado de los canales	55
Sintonización fina de los canales analógicos [Analog]	56
Comprobación de la potencia de la señal digital [Digital]	57
LNA (Low Noise Amplifier - Amplificador de ruido bajo)	58
Control de la imagen	60
Control de la imagen	60
Cambio del tamaño de la imagen	63
Reducción digital de ruido	64
DNle (Digital Natural Image engine (motor digital de imágenes naturales))	65

Ajuste del modo Mi Ctrl. de Color	66
Uso de la función de mejora Defect. de Color	68
Ajuste de la función Modo película.....	69
Visualización de imagen sobre imagen	70
Congelación de la imagen	76
Ajuste del modo Pantalla Azul.....	77
Control del sonido	80
Control del sonido	80
Ajuste de SRS TSXT	82
Volumen automático	83
Elección de una pista sonora multicanal (MTS) Digital	84
Elección de una pista sonora multicanal (MTS) Analog	85
Selección del silencio interno	86
Ajuste de la melodía de encendido/apagado.....	87
Funciones especiales	90
Ajuste de Función de Ayuda	90
Nivel de transparencia de los menús	91
Uso del Modo juego	92
Uso del V-Chip	93
Uso de V-Chip con los canales digitales	103
Visualización de subtítulos (mensajes de texto en pantalla) Analog	105
Visualización de subtítulos (mensajes de texto en pantalla) Digital	107
Uso de CableCARD	109
Uso de la función de configuración de CableCARD.....	110
Uso de TV Guide On Screen™	112
Configuración de TV Guide On Screen™	113
Uso de D-Net	116
Cómo conectar dispositivos compatibles con IEEE1394	116
Opciones de conexión	118
Conectores de 4 y de 6 patillas	119
Selección de un dispositivo D-Net.....	120
El panel de control de D-Net.....	122
Sugerencias para el uso	124
Sugerencias para la grabación	126
Sugerencias para detener la grabación.....	126
Resolución de problemas (D-Net).....	127
Pantalla de PC.....	132
Uso del televisor como pantalla del PC	132
Ajuste de la calidad de la imagen.....	135
Cambio de la posición de la imagen	136
Ajuste automático de la calidad y la posición de la imagen.....	137
Cambio del tamaño de imagen (modo PC).....	138
Visualización de la resolución actual	139
Inicialización de los ajustes de imagen	140
WISELINK.....	142
Uso de la función WISELINK.....	142
Uso del menú WISELINK	143
Uso de la lista FOTO (JPEG)	144
Uso de la lista MP3	151
Uso del menú de configuración	153
Apéndice	156
Sustitución de la lámpara	156
Solución de problemas.....	158
Limpieza y mantenimiento del TV.....	160
Uso del televisor en otro país.....	160
Especificaciones	161

SAMSUNG

Su nuevo televisor panorámico

Su nuevo televisor panorámico

Posición de visualización

Para conseguir la mejor calidad de visualización, siga las directrices siguientes referentes a la distancia de visualización. Siéntese lo más lejos posible de la pantalla si va a mirarla durante un período prolongado.

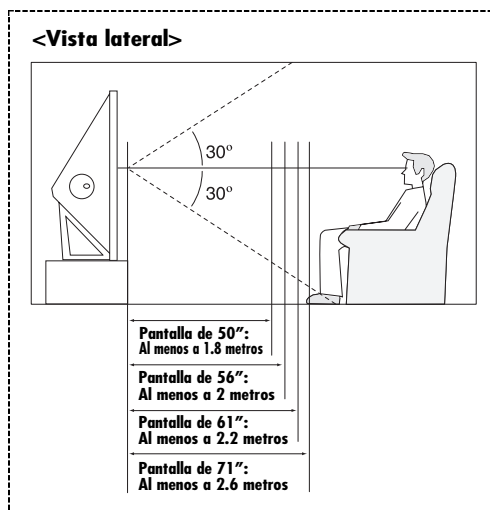
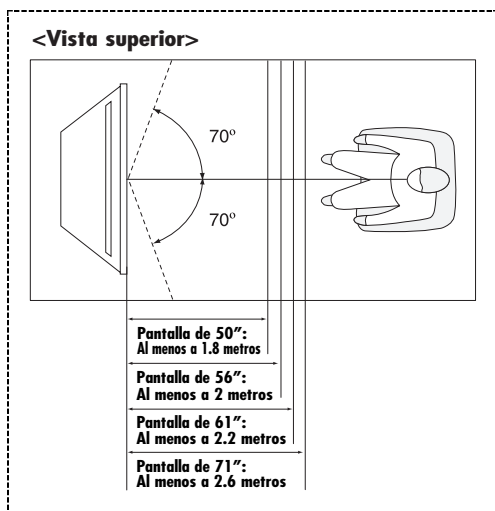

Cuando instale el equipo, procure guardar una distancia de más de 10 cm desde la pared para facilitar la ventilación.

- Una ventilación inadecuada puede causar un aumento de la temperatura interna del producto que da como resultado que los componentes tengan una vida útil más corta y el rendimiento sea menor.

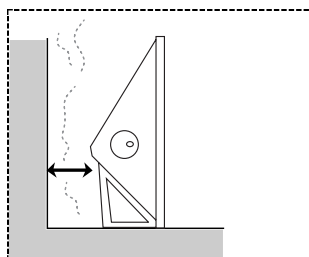

Características

Este televisor se ha diseñado utilizando la tecnología y la ingeniería más avanzadas. Se trata de un aparato que reúne las más altas prestaciones y las funciones más completas gracias a las cuales supera los estándares del sector. Además, posee las siguientes características especiales:

- Mando a distancia fácil de usar
- Menús dinámicos en los que es fácil desplazarse
- Sencillo sistema de menús en pantalla accesibles desde el panel frontal, el panel lateral derecho o el mando a distancia
- Temporizador automático que enciende y apaga el televisor a la hora que usted desee.
- Valores de sonido e imagen ajustables y posibilidad de memorizar los ajustes favoritos.
- Sintonización automática de hasta 181 canales.
- Filtro especial para reducir o eliminar los problemas de recepción
- Control de ajuste fino para conseguir la mejor imagen posible
- Decodificador de sonido multicanal integrado para escucha en estéreo o bilingüe
- Altavoces integrados de doble canal
- Temporizador de desconexión especial
- Funciones de imagen sobre imagen que permiten ver dos canales al mismo tiempo
- Televisor panorámico con tamaño de imagen ajustable
- Imágenes tan claras como en vivo proporcionadas por la tecnología DNle
- Modo Mi ctrl de color para adaptar éste a sus preferencias.
- Función de mejora de los defectos del color
- Toma de entrada digital
- Toma de salida de audio digital (ÓPTICO)
- Ranura de CableCARD
- D-Net (IEEE1394)
- TV Guide On Screen™
- Modo juego
- Menú para gestionar canales sencillo y práctico
- WISELINK permite ver y reproducir fotos (JPEG) y archivos de audio (MP3) a través de la toma WISELINK del televisor.

Accesorios

Cuando desempaque el televisor, compruebe si están todos los componentes aquí indicados. Si falta alguno o hay componentes rotos, póngase en contacto con el distribuidor.

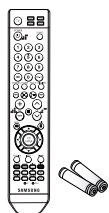

**Mando a distancia/
pilas AAA**



**Tarjeta de garantía/
Tarjeta de registro/
Manual de seguridad/
Manual de referencia rápida/**



**Manual de
instrucciones**



**Cable de
alimentación**



Cable G-LINK™



**Paño de
limpieza**

Su nuevo televisor panorámico

Indicadores LED del panel delantero

Las tres luces del panel delantero indican el estado del televisor. El color y la forma del producto pueden variar según el modelo.

HL-S5088W/HL-S5688W/HL-S6188W

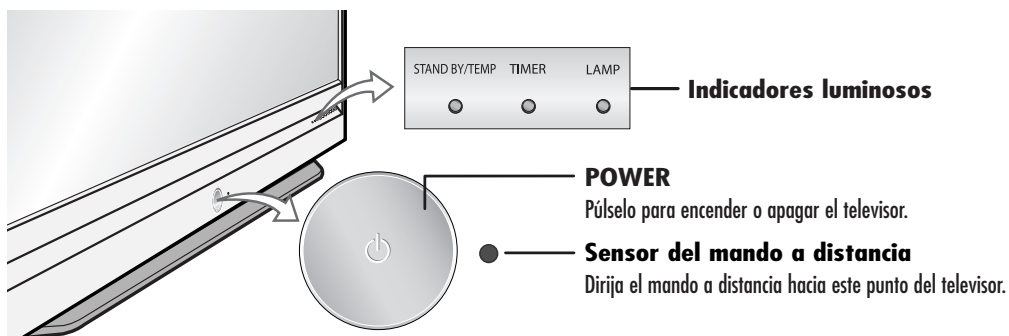

HL-S7178W/SP-71L8UH

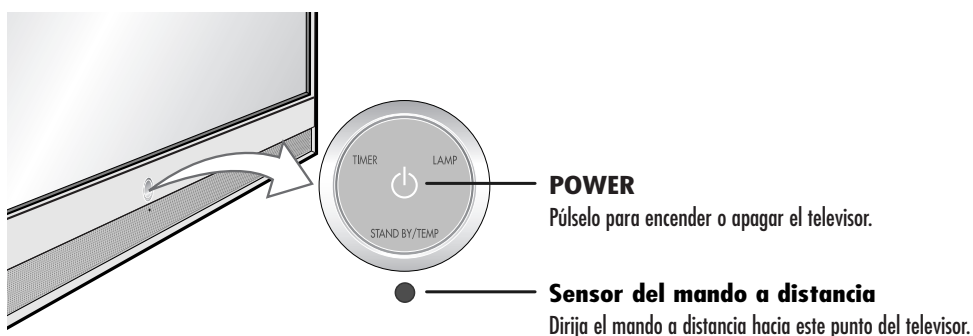

Leyenda para las luces indicadoras

- : Luz encendida
- ◐ : Luz parpadeante
- : Luz apagada

STAND BY/TEMP	TIMER	LAMP	Indicación
●	○	○	Televisor en modo de espera.
○	○	◐	La imagen aparecerá automáticamente en unos 15 segundos.
○	●	◐	El temporizador automático de conexión/desconexión está programado y el televisor se encenderá automáticamente en unos 15 segundos.
◐	◐	○	Uno de los ventiladores de refrigeración del interior del aparato no funciona bien.
◐	○	◐	La cubierta de las lámparas de la parte trasera del aparato no está bien cerrada.
◐	○	○	Compruebe que no está obstruida la entrada de ventilación de la parte posterior del aparato; dado que la temperatura interior es elevada, se apagará el aparato.
◐	◐	◐	Puede que la lámpara esté defectuosa. Póngase en contacto con un técnico certificado.

- El televisor tarda unos 30 segundos en calentarse, por lo que el brillo normal puede no aparecer inmediatamente.
- El televisor dispone de un ventilador para evitar que se recaliente la lámpara interior. De vez en cuando, lo oírá ponerse en funcionamiento.

Botones del panel frontal y lateral derecho

Los botones del panel frontal y del lateral derecho controlan las funciones básicas del televisor, incluido el sistema de menús en pantalla. Para utilizar las funciones más avanzadas debe usarse el mando a distancia. El color y la forma del producto pueden variar según el modelo.

HL-S5088W/HL-S5688W/HL-S6188W

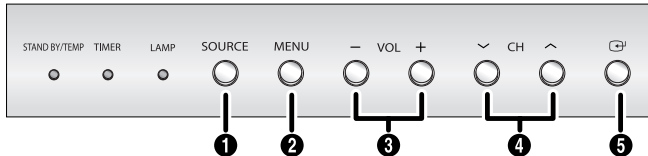

- 1 Pulsando este botón se puede alternar entre la visualización de programas de televisión y las señales de los componentes conectados.
- 2 Pulse este botón para ver el menú en pantalla.
- 3 Con estos botones puede aumentar o reducir el volumen, o seleccionar elementos mientras utiliza el menú en pantalla.
- 4 Utilice estos botones para cambiar de canal y desplazarse por los elementos del menú en pantalla.
- 5 Se pulsa para activar (o cambiar) una opción concreta.

HL-S7178W/SP-71L8UH

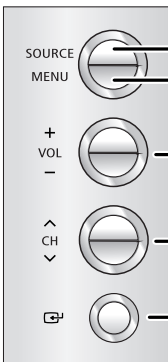

Pulsando este botón se puede alternar entre la visualización de programas de televisión y las señales de los componentes conectados.

Pulse este botón para ver el menú en pantalla.

Con estos botones puede aumentar o reducir el volumen, o seleccionar elementos mientras utiliza el menú en pantalla.

Utilice estos botones para cambiar de canal y desplazarse por los elementos del menú en pantalla.

Se pulsa para activar (o cambiar) una opción concreta.

Tomas del panel lateral

Estas tomas se utilizan para conectar un componente que sólo se utiliza de vez en cuando (una cámara de vídeo o un videojuego, por ejemplo). El color y la forma del producto pueden variar según el modelo.



Se utiliza para conectar una señal de vídeo procedente de una cámara de vídeo o un videojuego.

Se utiliza para conectar una señal de audio procedente de una cámara de vídeo o un videojuego.

Puede conectar un dispositivo de almacenamiento masivo USB para ver archivos de fotos (JPEG) y reproducir archivos de audio (MP3).

Tomas del panel posterior

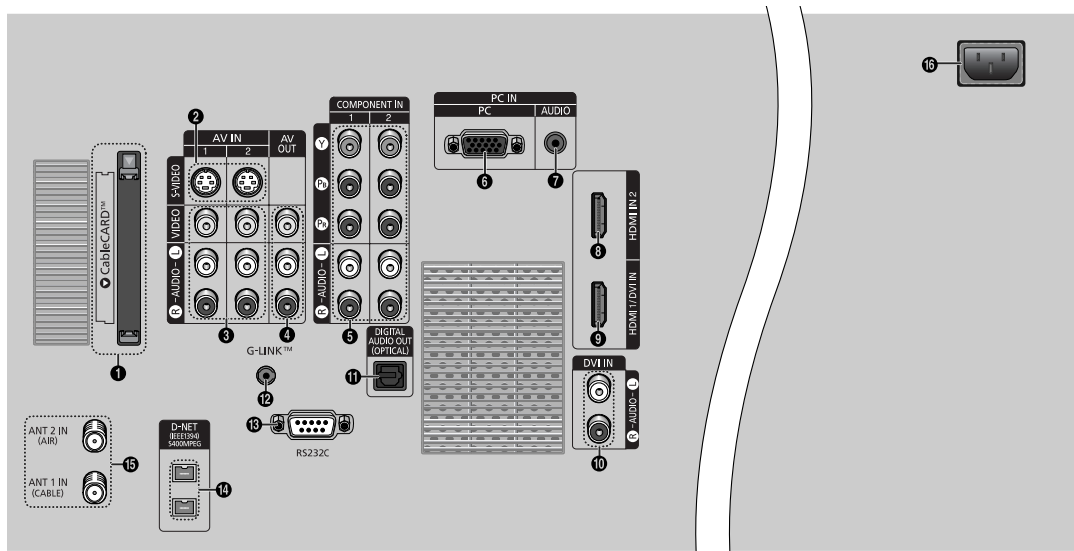

- 1 CableCARD™**
 Inserte la CableCARD en la ranura. (Consulte la página 22.)
- 2 Tomas de entrada de S-VIDEO**
 Conectan una señal de S-Video procedente de un aparato de vídeo S-VHS o de un reproductor de DVD. (Consulte la página 21.)
- 3 Tomas de entrada de VIDEO/AUDIO**
 Se utilizan para conectar señales de vídeo/audio procedentes de fuentes externas, como vídeos o reproductores DVD. (Consulte las páginas 21 y 25.)
- 4 Tomas de salida de VIDEO/AUDIO**
 Envían señales de vídeo o audio desde el televisor a una fuente externa, como un vídeo. Sólo están disponibles en los modos TV, Vídeo y S-Vídeo. (Consulte las páginas 21 y 27.)
- 5 Tomas COMPONENT1, 2 (Y, Pb, Pr, AUDIO-L/R)**
 Estas tomas se utilizan para conectar las señales de audio/vídeo de los componentes procedentes de un reproductor de DVD o un receptor de televisión digital. (Consulte las páginas 24 y 26.)
- 6 Toma de entrada de vídeo de PC**
 Conéctela al conector de salida de vídeo del PC.
- 7 Tomas de entrada de audio de PC**
 Conéctela a la toma de salida de audio del PC. (Consulte la página 132.)
- 8 Tomas de entrada de HDMI (Interfaz multimedia de alta definición) (HDMI IN 2)**
 Se conecta a la toma HDMI de un dispositivo que tenga salida HDMI.
- 9 Toma de entrada de DVI/HDMI (Interfaz multimedia de alta definición) (HDMI 1/DVI IN)**
 Se conecta a la toma HDMI de un dispositivo que tenga salida HDMI. Estas entradas se pueden utilizar también como una conexión DVI con entradas de señales de audio analógicas independientes. Para realizar esta conexión se requiere un cable opcional HDMI/DVI. Cuando se usa un adaptador HDMI/DVI, las entradas de señales de audio analógicas DVI del televisor permiten recibir señales de audio por las entradas derecha e izquierda desde un dispositivo DVI. (No es compatible con un PC. Consulte las páginas 24 y 27.)
- 10 Entrada DVI AUDIO (L/R) IN**
 Conéctelas con la toma de salida de audio DVI de un dispositivo externo. (Consulte la página 26.)
- 11 Toma de salida DIGITAL AUDIO OUT (OPTICAL)**
 Se conecta a un componente de audio digital. (Consulte la página 28.)
- 12 G-LINK™**
 Conecte el cable del controlador de infrarrojos al terminal G-LINK™ del televisor.
- 13 RS232C**
 Conéctela a un ordenador para leer y cargar datos.
- 14 Toma D-Net (IEEE1394) S400 MPEG**
 Conéctela a productos digitales IEEE1394 externos, como vídeos digitales o videocámaras. Se suministran dos tomas para este fin, que permiten una gran flexibilidad para conectar el sistema controlado por D-Net. (Consulte las páginas 116 a 130.)
- 15 Terminales de ANTENA**
 Pueden conectarse dos cables o antenas independientes a estos terminales. Utilice los terminales "ANT 1 IN (CABLE)" y "ANT 2 IN (AIR)" para recibir una señal de las antenas VHF/UHF o del sistema de cable. (Consulte las páginas 18 a 20.)
- 16 Entrada de alimentación**
 Conexión para el cable de alimentación suministrado.

Mando a distancia

Puede utilizar el mando a una distancia de hasta 7 metros del televisor. Al usarlo, apunte directamente al televisor.

También se puede utilizar el mando a distancia para hacer funcionar el aparato de vídeo, el decodificador de cable, el reproductor de DVD y el decodificador. Consulte las páginas 38 a 44 para obtener detalles.

- 1. POWER**
Enciende y apaga el televisor.
- 2. Números de canales**
Permiten sintonizar directamente un canal en concreto.
- 3. —**
Pulse este botón para seleccionar canales adicionales (digitales y analógicos) emitidos por la misma emisora. Por ejemplo, para seleccionar el canal "54-3" pulse "54", "-" y "3".
- 4. ANTENNA**
Pulse este botón para seleccionar "AIRE" o "CABLE".
- 5. CH MGR**
Muestra el "Gestor Canales" en la pantalla.
- 6. Controles de VCR/DVD**
Controla las funciones de aparato de vídeo o DVD: Rebobinar, Detener, Reproducir/Pausa, Avance rápido.
- 7. VOL +, VOL -**
Permiten aumentar o reducir el volumen.
- 8. MUTE**
Al pulsarlo se elimina el sonido del televisor.
- 9. MENU**
Muestra el menú principal en pantalla.
- 10. ▲, ▼, ◀, ▶, ENTER**
Púlselos para desplazar la opción de resaltar hacia arriba, hacia abajo, a la izquierda o a la derecha. Cuando utilice los menús en pantalla, pulse ENTER para activar (o cambiar) un elemento determinado.
- 11. INFO**
Púlselo para mostrar información en la pantalla del televisor.
- 12. TV GUIDE**
Pulse este botón para que aparezca en pantalla la Interactiva Program Guide (IPG, Guía interactiva de programas) de TV Guide On Screen™. (Consulte el manual TV Guide On Screen™ y TV Guide On Screen™ Quick Setup Sheet si desea más información sobre G-LINK™.)
- 13. P.MODE**
Ajusta la imagen del televisor seleccionando uno de los valores prefijados en fábrica (o sus valores de imagen personalizados). (Consulte la página 60)
- 14. S.MODE**
Selecciona el efecto de sonido. (Consulte la página 81)
- 15. MTS (Sonido estéreo de televisión multicanal)**
Púlselo para elegir estéreo, mono o un programa de audio secundario (emisión SAP). (Consulte la página 60)
- 16. SRS**
Activa TruSurround. (Consulte la página 82)
- 17. CAPTION**
Controla el decodificador de subtítulos.
- 18. SLEEP**
Púlselo para seleccionar un intervalo prefijado para la desconexión automática. (Consulte la página 48)
- 19. Modo (TV/DVD/STB/CABLE/VCR)**
Selecciona un dispositivo de destino para controlar con el mando a distancia de Samsung (por ejemplo, TV, DVD, STB, CABLE o aparato de vídeo).
- 20. SOURCE**
Pulsando este botón se muestran todas las fuentes de vídeo disponibles (TV, AV1, AV2, AV3, S-Video1, S-Video2, Componente1, Componente2, PC, HDMI1 y HDMI2).
- 21. PRE-CH**
Sintoniza el canal anterior.
- 22. WISELINK**
Esta función permite ver y reproducir archivos de fotos (JPEG) y de audio (MP3) desde un dispositivo externo. (Consulte la página 142)
- 23. REC**
Se utiliza para grabar en el menú de TV Guide. (Consulte el manual TV Guide On Screen™ y TV Guide On Screen™ Quick Setup Sheet si desea más información sobre G-LINK™.)
- 24. ◀◀/Day-, Day+/▶▶**
Se mueve hacia delante o hacia atrás en incrementos de 24 horas en la parrilla Listados de TV Guide On Screen™.
- 25. CH/PAGE ▲/▼**
Se pulsan para cambiar de canal. Se desplaza desde un grupo de información de pantalla al siguiente en TV Guide On Screen™.
- 26. EXIT**
Púlselo para salir del menú.
- 27. D-NET**
Pone en marcha la función de visualización D-Net. (Consulte las páginas 116 a 130.)
- 28. STILL**
Sirve para congelar la imagen mostrada en la pantalla. (Consulte la página 76.)
- 29. P.SIZE**
Púlselo para cambiar el tamaño de la pantalla. (Consulte la página 63.)
- 30. PIP (Imagen sobre Imagen)**
Presenta secuencialmente los canales disponibles. (Estos botones sólo cambian los canales de la ventana PIP). Si el televisor está en el modo TV Guide On Screen™, cambia el estado entre bloqueado y desbloqueado en la ventana de vídeo. (Para obtener más información consulte el manual del usuario de TV Guide.)
- 31. PIP Controls CH ▲/▼**
Púlselo para presentar secuencialmente los canales disponibles. Estos botones sólo cambian los canales de la ventana PIP. (Consulte la página 75)
- 32. FAV.CH (canal favorito)**
Púlselo para cambiar entre sus canales favoritos.
- 33. RESET**
Si el mando a distancia no funciona correctamente, saque las pilas y pulse el botón RESET durante 2-3 segundos. Vuelva a colocar las pilas y utilice de nuevo el mando a distancia.
- 34. SET**
Se usa al configurar el mando a distancia para que sea compatible con otros dispositivos (vídeo, decodificador de Samsung, decodificador de cable, DVD, etc.).

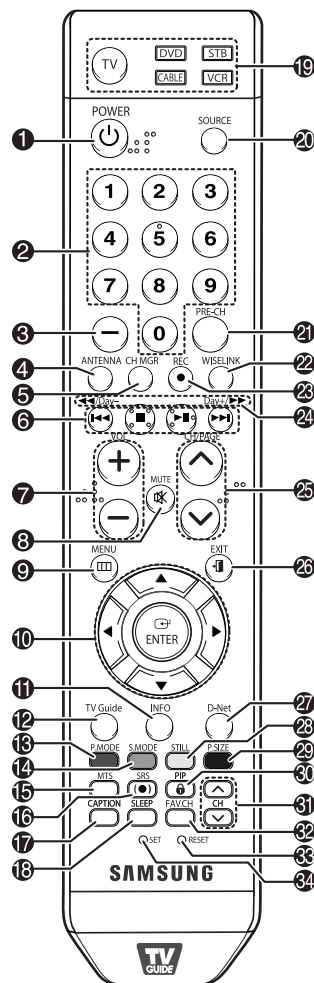

NOTAS

- Los botones de color se usan con la función de la lista de canales. (Consulte las páginas 52 a 55)
- Es un mando a distancia especial para personas con discapacidades visuales; presenta puntos Braille en los botones POWER, VOL +, VOL -, CH/PAGE ▲/▼, STOP y PLAY/PAUSE.
- Si utiliza un decodificador de cable, el sistema TV Guide On Screen™ necesita poder cambiar de canal en el decodificador de cable para descargar listas de programas cuando el televisor no esté en marcha. Conecte el cable G-LINK™ que se suministra a la toma G-LINK™ del televisor. Después de conectar el cable G-LINK™ podrá controlar el decodificador de cable mediante el mando a distancia del televisor. Consulte TV Guide On Screen™ Quick Setup Sheet si desea más información sobre G-LINK™.

Su nuevo televisor panorámico

Instalación de las pilas en el mando a distancia

Con un uso normal, las pilas del mando a distancia deberían durar al menos un año. Si nota que el mando a distancia no funciona normalmente, puede que sea necesario cambiar las pilas. Asegúrese de cambiar las dos pilas y de no mezclar baterías nuevas con usadas. Si no va a utilizar el mando a distancia durante mucho tiempo, quite las pilas y guárdelas en un lugar fresco y seco.

- 1 Levante la tapa de la parte posterior del mando a distancia, como se muestra en la ilustración.

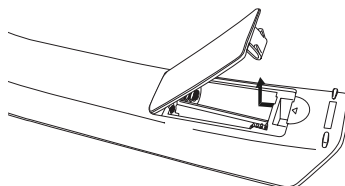

- 2 Instale dos baterías de tamaño AAA. Asegúrese de respetar los extremos "+" y "-" de las pilas indicados en el diagrama del interior del compartimento.

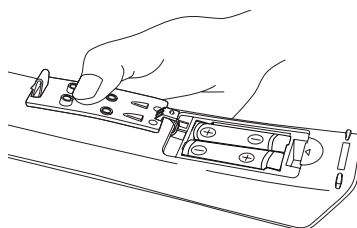

- 3 Cierre la tapa, como se muestra en la ilustración.

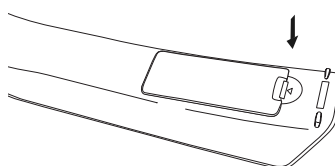

NOTA

- No mezcle distintos tipos de pilas, por ejemplo alcalinas y de manganeso.



Conexiones



Conexiones

Conexión de las antenas de VHF y UHF

Si no dispone de sistema de cable, tendrá que conectar una antena al televisor.

Antenas de 75 ohmios con cable coaxial

Si su antena tiene este aspecto:  se trata de una antena de 75 ohmios con cable coaxial.

- 1 Conecte el cable de la antena en el terminal ANT 2 IN (AIR) del panel posterior del televisor.

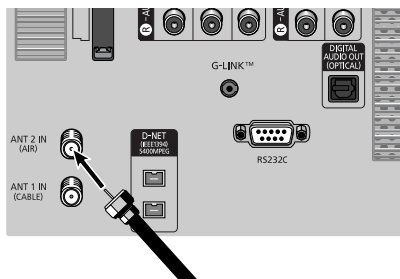

Conexión de TV por cable

Su televisor permite la conexión de distintos sistemas de cable, incluidos los que no llevan sintonizador y los que sí tienen un decodificador para algunos o todos los canales recibidos.

Cable sin decodificador

- 1 Conecte el cable de entrada en el terminal ANT 1 IN (CABLE) del panel posterior del televisor.

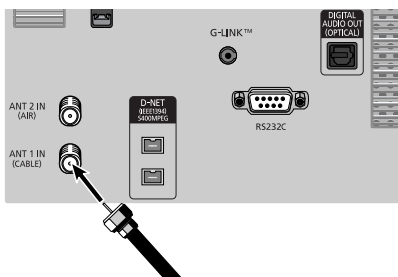

Cable con decodificador que decodifica todos los canales

- 1 Busque el cable que está conectado al terminal ANTENNA OUT del decodificador. Este terminal puede estar marcado con la inscripción "ANT OUT", "VHF OUT" o, sencillamente, "OUT".



- 2 Conecte el otro extremo del cable en el terminal "ANT 1 IN (CABLE)" del panel posterior del televisor.

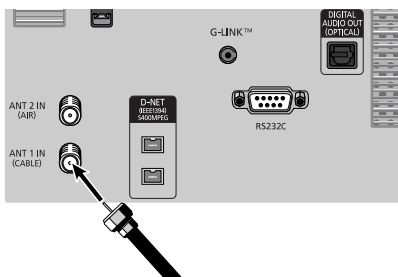

Conexiones

Cable con decodificador que decodifica algunos canales (pero no todos)

Para realizar esta conexión, necesitará un separador de señales de dos vías, un conmutador RF (A/B) y cuatro cables coaxiales (que puede adquirir en su distribuidor Samsung o en cualquier tienda de accesorios electrónicos).

- 1 Busque y desconecte el cable que está conectado al terminal ANTENNA IN del separador de señales. Este terminal puede estar marcado con la inscripción "ANT IN", "VHF IN" o, sencillamente, "IN". Conecte este cable al separador de señales.

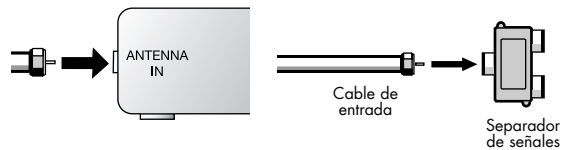

- 2 Conecte un cable coaxial entre un terminal OUT del separador y el terminal IN del decodificador.

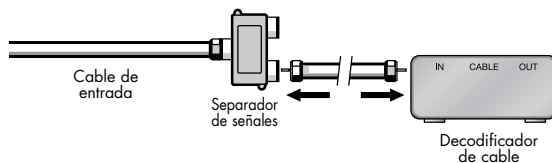

- 3 Conecte un cable coaxial entre el terminal ANTENNA OUT del decodificador y el terminal B-IN del conmutador RF (A/B).

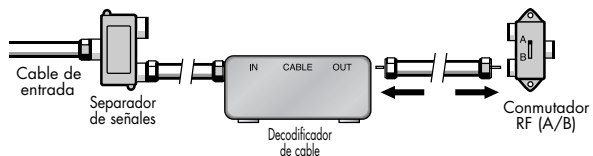

- 4 Conecte un cable coaxial entre el otro terminal OUT del separador y el terminal A-IN del conmutador RF (A/B).

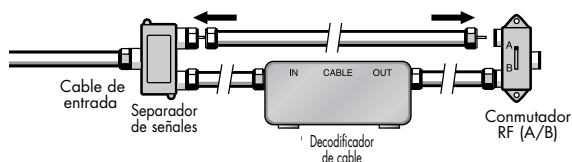

- 5 Conecte el último cable coaxial entre el terminal OUT del conmutador RF (A/B) y el terminal ANT 1 IN (CABLE IN) en el televisor.

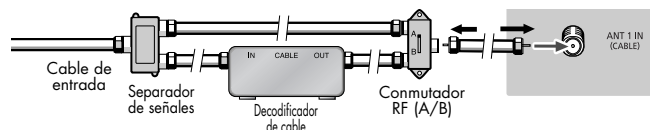

Una vez realizada esta conexión, ajuste el conmutador A/B a la posición "A" para la visualización normal. Si desea ver canales codificados, coloque el conmutador A/B en la posición "B". Cuando ajuste el conmutador A/B en la posición "B", necesitará sintonizar el decodificador con el canal de salida del receptor de cable, que normalmente es el canal 3 o 4.

Conexión de un aparato de vídeo

Conexión de un aparato de vídeo a las tomas Video o S-Video/Audio

- 1 Conecte un cable de vídeo entre la toma de entrada VIDEO IN (1 o 2) (o de entrada S-VIDEO IN 1 o 2) del TV y la toma de salida VIDEO (o S-VIDEO) del aparato de vídeo.
- 2 Conecte un juego de cables de audio entre las tomas de entrada AUDIO IN (1 o 2) del televisor y las tomas de salida AUDIO del aparato de vídeo.
- 3 Conecte un cable de vídeo entre la toma de salida VIDEO OUT del TV y la toma de entrada VIDEO del aparato de vídeo.
- 4 Conecte un juego de cables de audio entre las tomas de salida AUDIO OUT del TV y las tomas de entrada AUDIO del aparato de vídeo.

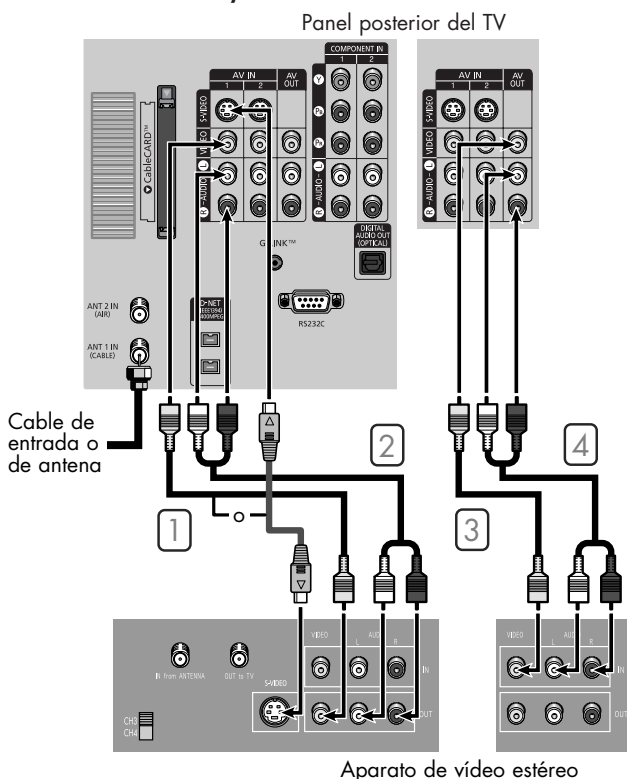

NOTAS

- Para obtener una mejor calidad de vídeo, utilice un cable de S-Vídeo.
- Debe hacer coincidir los colores de los terminales de entrada y de las tomas de cables.
- La conexión de cables de vídeo y audio entre las tomas de audio y vídeo del televisor y las tomas de entrada A/V del aparato de vídeo permiten grabar programas de televisión en el vídeo.
- Para obtener información sobre la grabación con temporizador en el aparato de vídeo mediante el sistema TV Guide On Screen™, consulte la página 112 del manual TV Guide On Screen™.

Conexión de la CableCARD

Debe obtener una tarjeta CableCARD en un proveedor local de servicios.

1 Cuando inserte la tarjeta CableCARD en la ranura correspondiente aparecerá el mensaje "CableCARD™ Insert." en la pantalla. Si todavía no existe la información sobre el canal, aparecerá el mensaje "Actualizando lista de canales" durante la configuración de la información del canal.

2 Cuando se termina la configuración de la información del canal, aparece el mensaje "Actualiz. completa.". Indica que la lista de canales ha quedado actualizada.

Panel posterior del TV

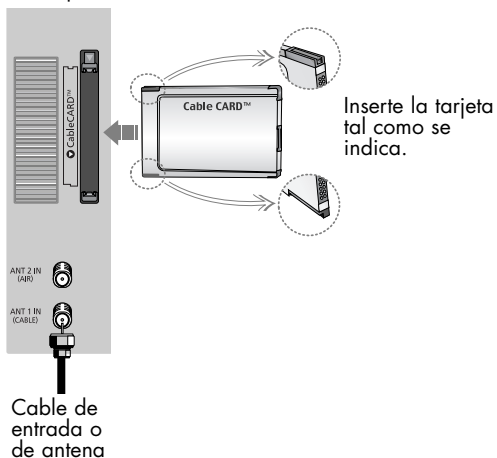

Conexión de una videocámara

Los conectores del panel lateral del TV facilitan la conexión a una videocámara. Para ver cintas sin necesidad de usar el vídeo puede utilizar su videocámara.

1 Busque las tomas de salida A/V de la videocámara. Normalmente se encuentran en la parte lateral o trasera de la cámara.

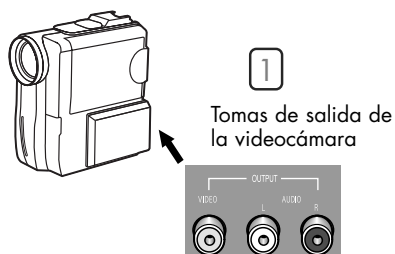

2 Conecte un cable de vídeo o S-Video entre la toma de entrada de VIDEO IN (o S-VIDEO IN) del televisor y la toma de salida VIDEO (o S-VIDEO) de la videocámara.

Los cables de audio-vídeo que se muestran se suelen incluir con la videocámara. (En caso contrario, consulte en la tienda de electrónica.)

Si la videocámara es estéreo, tendrá que conectar un conjunto de dos cables.

3 Conecte un juego de cables entre las tomas de entrada AUDIO IN del TV y las tomas de salida AUDIO de la videocámara. Si ésta es monoaural, conecte L (mono) a la salida de audio de la videocámara, usando un solo cable de audio.

Parte posterior y lado derecho del televisor

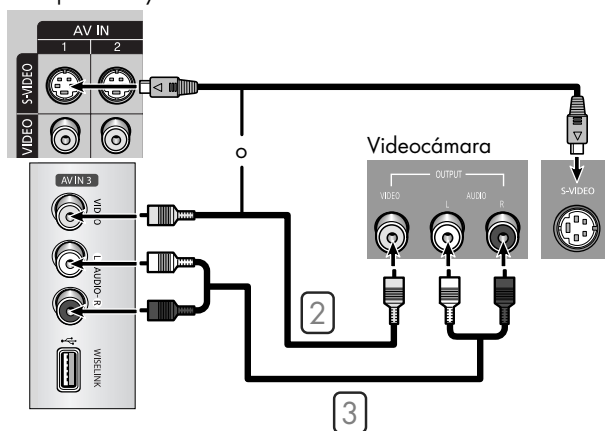

NOTA

- Debe hacer coincidir los colores de los terminales de entrada y de las tomas de cables.

Conexiones

Conexión de un reproductor de DVD

Las tomas del panel posterior del televisor facilitan la conexión de un reproductor de DVD al televisor.

Conexión a HDMI (Interfaz multimedia de alta definición)

- 1 Conecte un cable HDMI entre la toma HDMI IN 2 (o HDMI 1/DVI IN) del TV y la toma HDMI OUT del reproductor de DVD.

Panel posterior del TV

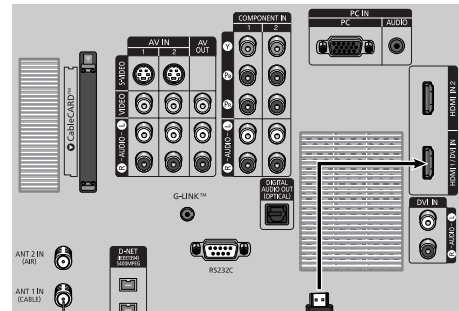

Cable de entrada o de antena

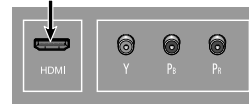

Reproductor de DVD

Conexión a Y, Pb, Pr

- 1 Para permitir la visualización de vídeo de componentes, conecte un juego de cables de vídeo de componentes entre las tomas COMPONENT (1 o 2) VIDEO (Y/Pb/Pr) IN del TV y las tomas COMPONENT (Y/Pb/Pr o Y/Cb/Cr) OUT del reproductor de DVD.

- 2 Conecte un juego de cables entre las tomas de entrada COMPONENT (1 o 2) AUDIO (L, R) IN del TV y las tomas de salida AUDIO OUT del reproductor de DVD.

NOTAS

- El vídeo de componentes divide las señales de vídeo en Y (luminancia (brillo)), Pb (azul) y Pr (rojo) para mejorar la calidad del vídeo.
- Debe hacer coincidir los colores de los terminales de entrada y de las tomas de cables.

Panel posterior del TV

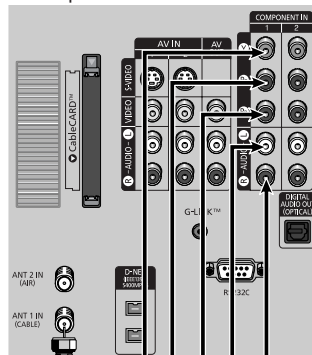

Cable de entrada o de antena

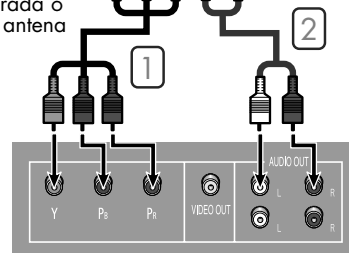

Reproductor de DVD

Conexión a las tomas de audio y vídeo

1 Conecte un cable de vídeo entre la toma VIDEO IN (1 o 2) del TV y la toma de salida VIDEO OUT del reproductor de DVD.

2 Conecte un juego de cables entre las tomas de entrada AUDIO IN (1 o 2) del televisor y las tomas AUDIO OUT del reproductor de DVD.

NOTA

- Debe hacer coincidir los colores de los terminales de entrada y de las tomas de cables.

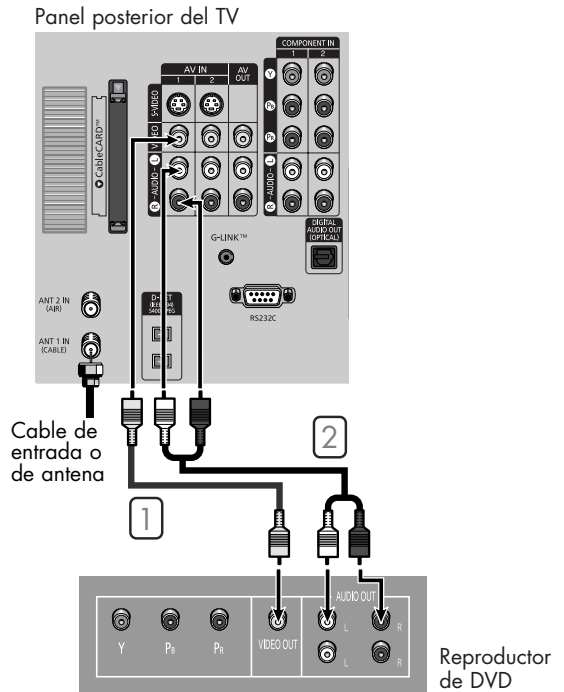

Conexiones

Conexión de un decodificador de DTV

Conexión a Y, Pb, Pr

1 Conecte un juego de cables de componentes entre las tomas COMPONENT (1 o 2) VIDEO (Y, Pb, Pr) IN del TV y las tomas VIDEO (Y/Pb/Pr o Y/Cb/Cr) OUT del receptor de televisión digital.

2 Conecte un juego de cables entre las tomas de entrada COMPONENT (1 o 2) AUDIO (L, R) del TV y las tomas de salida de AUDIO del decodificador.

NOTAS

- Debe hacer coincidir los colores de los terminales de entrada y de las tomas de cables.
- El vídeo de componentes divide las señales Y (luminancia (brillo)), Pb (azul) y Pr (rojo) para mejorar la calidad del vídeo.

Panel posterior del TV

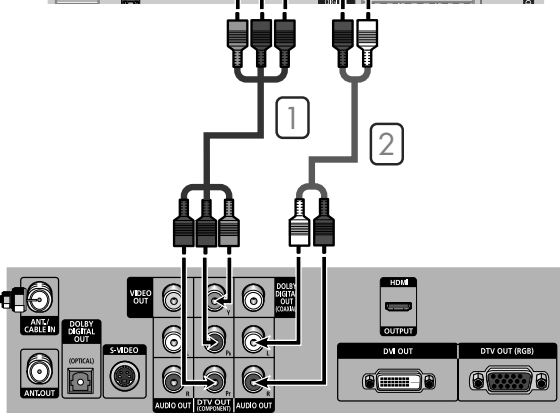
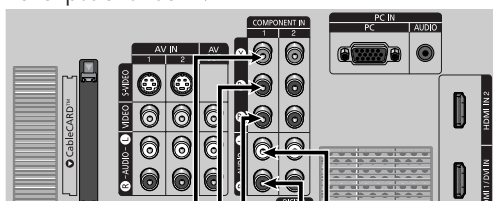

Cable de entrada o de antena

Decodificador de DTV

Conexión mediante DVI (Interfaz visual digital)

1 Conecte un cable HDMI/DVI entre la toma de entrada HDMI 1/DVI IN del televisor y la toma de salida de DVI del decodificador.

2 Conecte un juego de cables entre las tomas de entrada DVI AUDIO (L, R) del TV y las tomas de salida de AUDIO del decodificador.

NOTAS

- Requiere un convertor de cable.
- Si desea usar TV Guide On Screen™, debe conectar el cable G-LINK™.
- Encienda las fuentes de HDMI/DVI; de lo contrario no podrá seleccionarlas en la lista de fuentes del menú del televisor.
- La toma de entrada HDMI 1/DVI IN no es compatible con el PC.

Panel posterior del TV

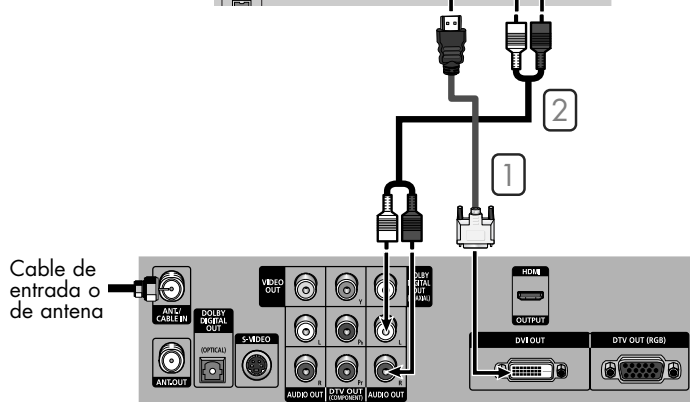
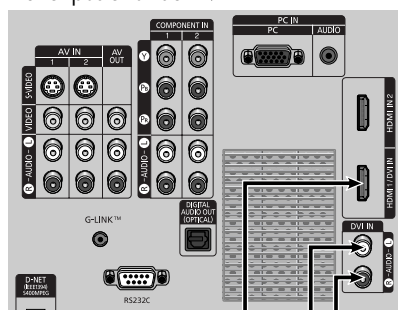

Cable de entrada o de antena

Decodificador de DTV

Conexión de un vídeo y de un receptor de televisión digital DTV

1 Conecte los cables de vídeo o S-Video/Audio entre las tomas de entrada VIDEO o S-VIDEO/AUDIO del televisor y las tomas de salida VIDEO o S-VIDEO/AUDIO del aparato de vídeo.

2 Conecte los cables de audio/vídeo entre las tomas de entrada VIDEO o S-VIDEO/AUDIO del televisor y las tomas de salida VIDEO o S-VIDEO/AUDIO del receptor de televisión digital.

3 Conecte un cable de vídeo entre la toma de salida VIDEO OUT del televisor y la toma de entrada VIDEO del aparato de vídeo.

4 Conecte un juego de cables de audio entre las tomas de salida AUDIO OUT del TV y las tomas de entrada AUDIO del aparato de vídeo.

5 Utilice un cable coaxial para la conexión entre el separador y ANT 1 IN (CABLE) del televisor y entre el separador y la entrada de antena (ANT IN) del descodificador.

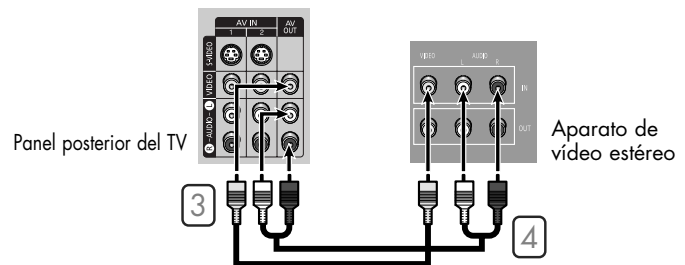
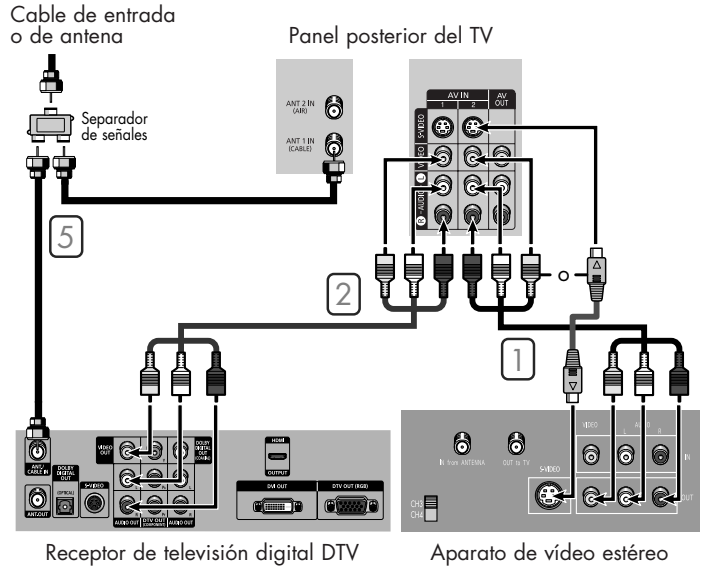

Conexión de HDMI (Interfaz multimedia de alta definición)

1 Conecte el cable de HDMI entre la toma de entrada HDMI IN 2 (o HDMI 1/DVI IN) del televisor y la toma de salida HDMI OUT del receptor de televisión digital.

NOTA

- Debe hacer coincidir los colores de los terminales de entrada y de las tomas de cables.

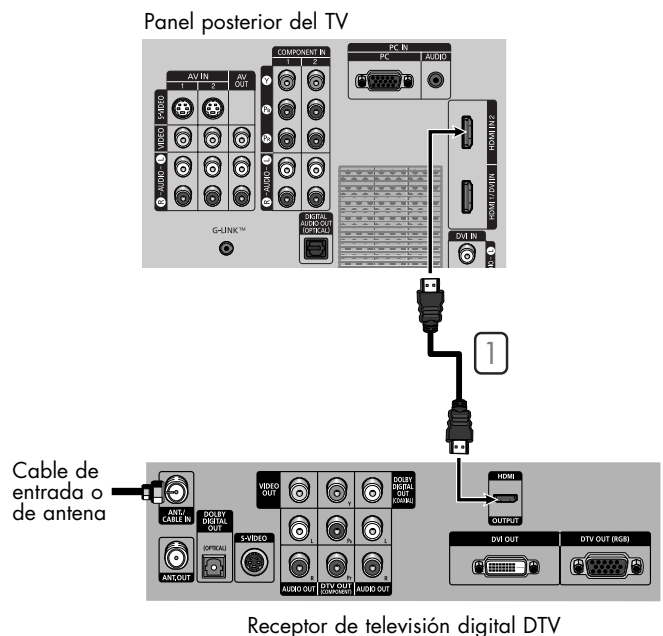

Conexiones

Conexión de un sistema de audio digital

Existen muchos tipos de sistemas de audio digital en el mercado actual.

A continuación se muestra una ilustración simplificada de un sistema de audio. Para más información, consulte el manual de instrucciones del sistema de audio.

- Si el sistema de audio tiene una entrada óptica de audio digital, conéctela a la toma "DIGITAL AUDIO OUT (OPTICAL)" del TV.

NOTAS

- OPTICAL:** convierte la señal eléctrica en señal de luz óptica y la transmite a través de fibra óptica.
- Cuando conecte un sistema de audio digital al terminal Digital Audio Out (Optical): Reduzca la ganancia (volumen) del TV y ajuste el nivel del volumen con el control del volumen del sistema de audio.

Panel posterior del TV

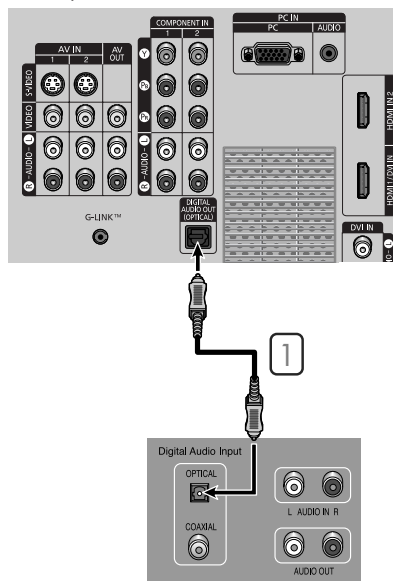

Equipo de sonido

	Altavoces internos		Audio Out (Optical, L/R Out)		Salida de vídeo
	Silenc. Int Apagado	Silenc. Int. Encendido	Silenc. Int Apagado	Silenc. Int. Encendido	
RF AV S-Video	Activa	Inactiva	Activa	Activa	Activa
Componente PC HDMI	Activa	Inactiva	Activa	Activa	Inactiva

Cuando "Silenc. Int" se ajusta en "Encendido", el único menú de Sonido que se puede ajustar es "Opc. Multi-track".

Conexión de un amplificador analógico

- 1 Las tomas "AV OUT (AUDIO L/R)" no se pueden utilizar para altavoces externos. Debe conectarlos a un amplificador.

NOTAS

- Cuando un amplificador de audio se conecta a las tomas "AV OUT (AUDIO L/R)":
Reduzca la ganancia (volumen) del televisor y ajuste el nivel de volumen con el control de volumen del amplificador de audio.
- Si utiliza la entrada HDMI/DVI, PC o Component del televisor, la señal de salida de audio sólo estará disponible cuando el silencio interno del televisor esté activado. (Consulte la página 86).
- Debe hacer coincidir los colores de los terminales de entrada y de las tomas de cables.

Panel posterior del TV

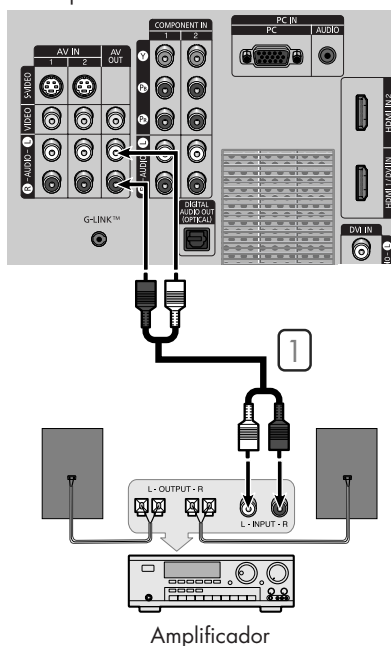

SAMSUNG



Funcionamiento



Funcionamiento

Encendido y apagado del televisor

Pulse el botón POWER del mando a distancia.

También puede usar el botón de encendido  del panel delantero.

Visualización de los menús y presentaciones en pantalla

El sistema de menú en pantalla permite controlar los ajustes del televisor. Al sistema de menú en pantalla se accede pulsando el botón MENU del mando a distancia. Una vez que aparezca el menú en pantalla, utilice los botones ▲/▼/◀/▶/ENTER del mando a distancia para seleccionar las opciones de menú y realizar los ajustes. También puede ver el sistema de menú en pantalla y realizar algunos ajustes mediante los botones del panel frontal y del lateral derecho del televisor.

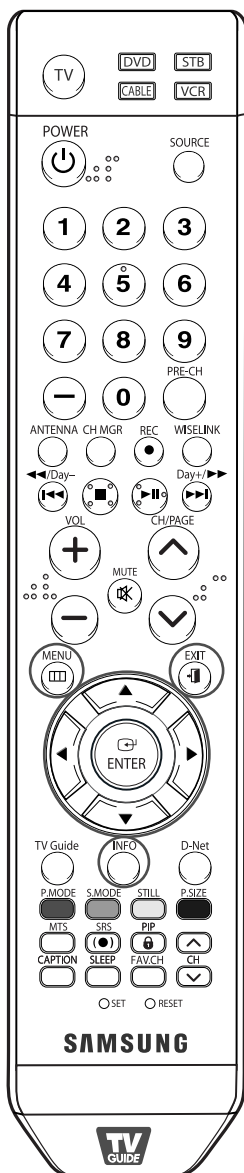

Visualización de los menús

- 1 Pulse el botón MENU. El menú principal aparece en la parte inferior de la pantalla. Existen nueve grupos de menús: "Entrada", "Imagen", "Sonido", "Canal", "Configuración", "PIP", "Listados", "Aplicación" y "Mapa de menús".

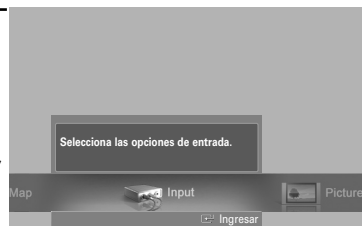

- 2 Pulse los botones ◀ o ▶ para seleccionar el elemento deseado y pulse el botón ENTER. Pulse los botones ▲/▼/◀/▶/ENTER para ver, cambiar o usar las opciones seleccionadas.



Seleccione "Regresar" pulsando los botones ▲ o ▼ y, a continuación, pulse el botón ENTER para volver al menú anterior. Pulse el botón EXIT para salir.

Visualización de la pantalla

- Pulse el botón INFO en el mando a distancia. El TV muestra el canal actual, el estado de algunos ajustes de imagen, sonido y la hora actual. La información que aparece varía según la fuente seleccionada.



Exploración de los menús con el mapa de menús

Mediante la opción Mapa de menús del menú principal se pueden ver todos los menús y seleccionar una función rápidamente.

Con el mapa de menús se puede seleccionar cualquier menú.

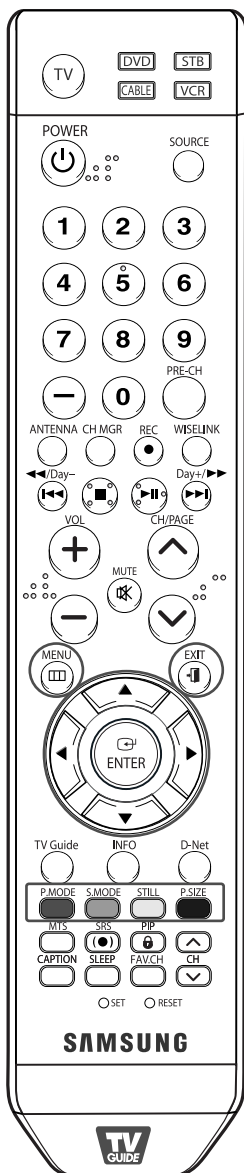

1 Pulse el botón MENU.
El menú principal aparece en la parte inferior de la pantalla.

2 Pulse los botones ◀ o ▶ para seleccionar "Mapa de menús" y pulse el botón ENTER. Aparece el mapa de menús.

3 Pulse los botones ▲ o ▼ para seleccionar un menú y pulse el botón ENTER. Aparece el menú seleccionado.

4 Pulse los botones ▲/▼/◀/▶/ENTER para ver, cambiar o usar las opciones seleccionadas.

- Botón rojo: muestra los menús por orden alfabético.
- Botón verde: permite ir a la página anterior.
- Botón amarillo: permite ir a la página siguiente.
- Botón azul: cierra el menú.
- Botón ENTER: se accede al menú seleccionado.

Pulse el botón EXIT para salir.

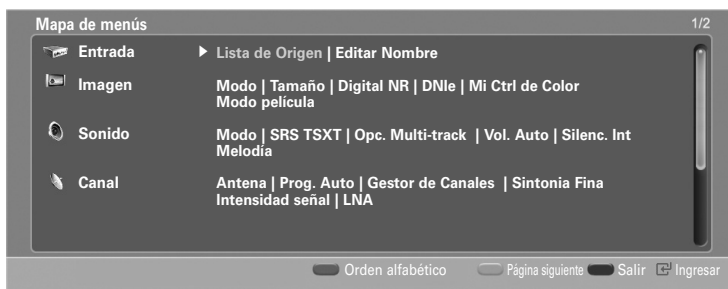

Selección del idioma de los menús

Cuando el televisor se utiliza por primera vez, debe seleccionar el idioma en el que desea que aparezcan los menús e indicaciones.

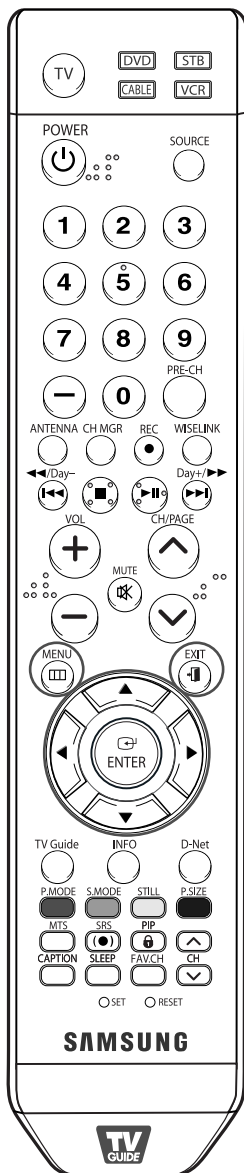

- 1 Pulse el botón MENU.
Pulse los botones ◀ o ▶ para seleccionar "Configuración" y pulse el botón ENTER.



- 2 Pulse los botones ▲ o ▼ para seleccionar "Idioma" y pulse el botón ENTER.



- 3 Pulse los botones ▲ o ▼ para seleccionar "English", "Español" o "Français" y pulse el botón ENTER.

Seleccione "Regresar" pulsando los botones ▲ o ▼ y, a continuación, pulse el botón ENTER para volver al menú anterior.
Pulse el botón EXIT para salir.



Memorización de canales

El TV puede memorizar y almacenar todos los canales disponibles, tanto "aéreos" (antena) como de cable. Una vez memorizados los canales disponibles, use los botones CH/PAGE \wedge y CH/PAGE \vee para explorarlos. De este modo no es necesario introducir dígitos para cambiar los canales. La memorización de canales implica tres pasos: seleccionar una emisora de origen, memorizar los canales (automático) y añadir o borrar canales (manual).

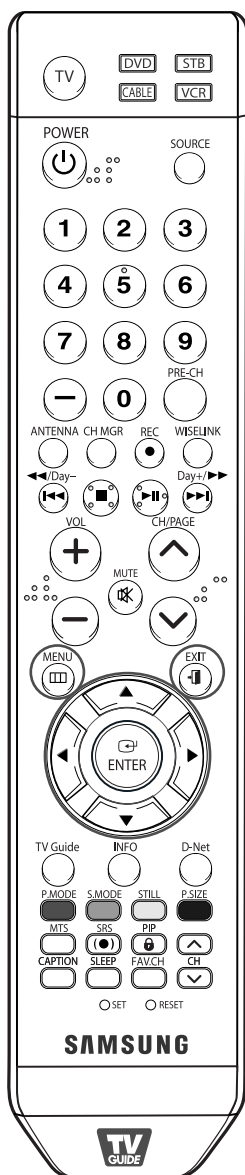

Selección del origen de la señal de vídeo

Antes de memorizar los canales disponibles, es preciso indicar el tipo de origen de la señal conectada al televisor (es decir, antena o sistema de cable).

- 1 Pulse el botón MENU.
Pulse los botones \leftarrow o \rightarrow para seleccionar "Canal" y pulse el botón ENTER.



- 2 Pulse los botones \blacktriangle o \blacktriangledown para seleccionar "Antena" y pulse el botón ENTER.
Pulse los botones \blacktriangle o \blacktriangledown para seleccionar "Aire" o "Cable" y pulse el botón ENTER.



- 3 Pulse los botones \blacktriangle o \blacktriangledown para seleccionar "Prog. Auto" y pulse el botón ENTER.



Continúa...

Funcionamiento

4 Pulse los botones ◀ o ▶ para seleccionar la conexión de la antena y pulse el botón ENTER.

- Aire : señal de antena aérea
Cable : señal de antena por cable
Aire+Cable : señales de antena "Aire" y "Cable"
- Si CableCARD está insertada en la ranura "CableCARD" en el panel posterior, "Cable" y "Aire + Cable" no estarán disponibles.

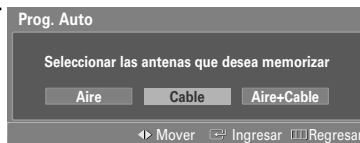

Al seleccionar el sistema de TV de cable:

Pulse el botón ENTER para iniciar el programa automático. De forma predeterminada, el sistema de televisión por cable está establecido en "STD".

Si desea seleccionar otro tipo de sistema de cable, pulse los botones ◀ o ▶ para seleccionar las opciones "STD", "HRC" o "IRC" analógicas o digitales.

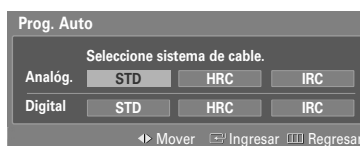

- STD, HRC e IRC identifican los distintos tipos de sistemas de TV por cable. Póngase en contacto con su proveedor de cable para conocer el tipo de sistema de cable de su zona.
En este momento ya se ha seleccionado el origen de la señal.

5 Pulse el botón ENTER para iniciar el programa automático. El televisor empieza a memorizar todas las emisoras disponibles. Pulse el botón ENTER en cualquier momento para interrumpir el proceso de memorización.

Seleccione "Regresar" pulsando los botones ▲ o ▼ y, a continuación, pulse el botón ENTER para volver al menú anterior. Pulse el botón EXIT para salir.

- El TV debe estar conectado a una antena aérea o de cable para recibir señales de la TV digital. Aunque se haya eliminado un canal de la memoria, siempre se puede sintonizar dicho canal directamente mediante los botones numéricos del mando a distancia.
- Cuando se conecta un cable digital al receptor de televisión digital, la memorización de los canales se completa en el decodificador.

Para ver el receptor de televisión digital en el televisor, selecciona la toma de entrada a la que está conectado el receptor con el botón SOURCE del mando a distancia del televisor. (Consulte la página 49.)

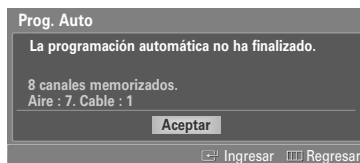
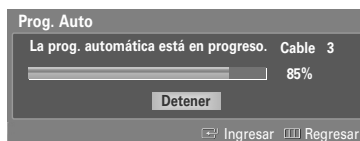
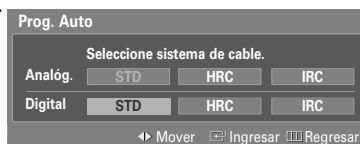

NOTAS

- Todos los canales analógicos y digitales disponibles se almacenan automáticamente en la memoria.
- Cuando inserte una tarjeta de cable no necesitará guardar los canales.

Cambio de canales

Utilización de los botones de canal

Pulse los botones CH/PAGE \wedge o CH/PAGE \vee para cambiar de canal.

Al pulsar los botones CH/PAGE \wedge o CH/PAGE \vee , el televisor cambia los canales secuencialmente. Verá todos los canales memorizados en el televisor. (Debe haber un mínimo de tres canales memorizados.) No verá los canales eliminados o no memorizados.

Utilización de los botones numéricos

Utilice los botones numéricos para cambiar rápidamente de canal.

Utilice los botones numéricos para ir directamente a un canal. Por ejemplo, para seleccionar el canal 27 pulse "2" y "7". El televisor cambiará de canal cuando pulse el segundo número.

Uso del botón "—"

El botón "—" se utiliza para seleccionar emisoras que emitan con señal digital y analógica.

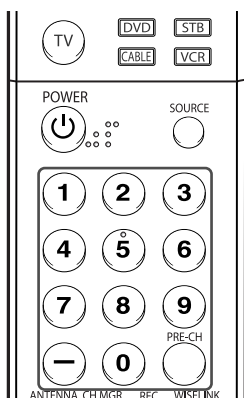

Por ejemplo, para seleccionar el canal 7-1 (digital), pulse "7", "—" y "1".

DTV Aire
7 - 1

NOTA

- *HD* indica que el televisor está recibiendo una señal digital de alta definición.
SD indica que el televisor está recibiendo una señal analógica de definición estándar.

Utilización del canal anterior

Pulse el botón PRE-CH.
El televisor cambia al último canal que se estaba viendo.

Personalización del mando a distancia

Una vez configurado correctamente, el mando a distancia puede funcionar en cinco modos diferentes: TV, vídeo, Cable, DVD o receptor TV digital. Pulsando el botón correspondiente del mando a distancia podrá cambiar de un modo a otro y controlar cualquiera de estos equipos.

NOTA

- El mando a distancia quizá no sea compatible con todos los reproductores de DVD, vídeos, decodificadores y receptores de TV digital.

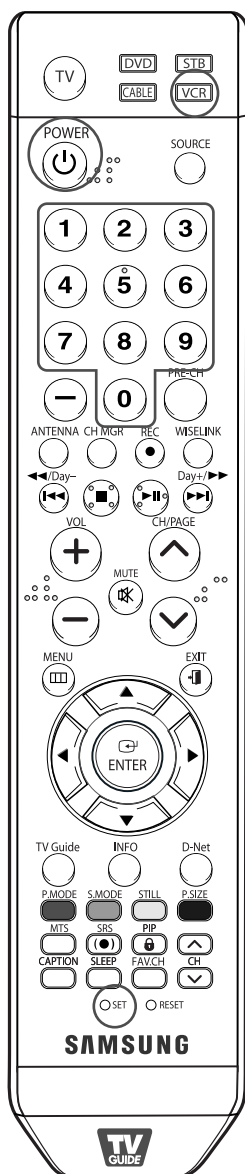

Configuración del mando a distancia para controlar el vídeo

- 1 Apague el vídeo.
- 2 Pulse el botón VCR del mando a distancia del televisor.
- 3 Pulse el botón SET del mando a distancia del televisor.
- 4 Si utiliza los botones numéricos del mando a distancia, introduzca tres dígitos del código del reproductor de vídeo que puede encontrar en la página 42 de este manual correspondientes a su marca de reproductor de vídeo. Debe introducir los tres dígitos, aunque el primero sea un "0". (Si en la relación hay más de un código, introduzca el primero.)
- 5 Pulse el botón POWER del mando a distancia. El vídeo debería encenderse si el mando está correctamente configurado.

Si el vídeo no se enciende, repita los pasos 2, 3 y 4, pero pruebe con otro de los códigos indicados para la marca de su vídeo. Si no aparece ningún otro código, pruebe con todos los códigos de vídeo, desde el 000 hasta el 080.

Nota sobre el uso de los modos del mando a distancia: VCR (APARATO DE VÍDEO)

Cuando el mando a distancia esté en el modo "VCR", los botones de volumen seguirán controlando el volumen del televisor.

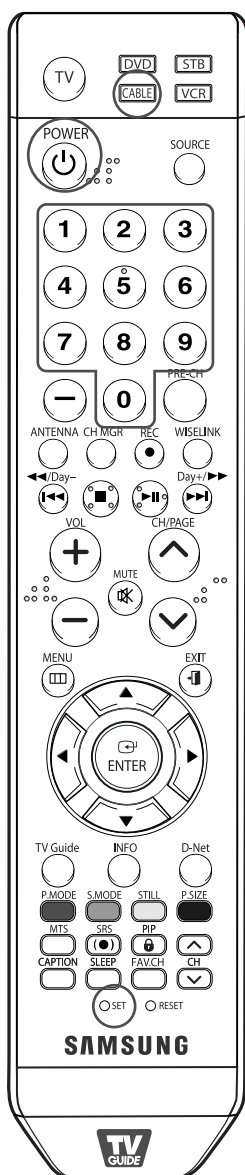

Configuración del mando a distancia para controlar el decodificador de cable

- 1 Apague el decodificador de cable.

- 2 Pulse el botón CABLE del mando a distancia del televisor.

- 3 Pulse el botón SET del mando a distancia del televisor.

- 4 Mediante los botones numéricos del mando a distancia, introduzca los tres dígitos del código de decodificador de cable correspondientes a la marca de su decodificador, que aparece en la lista de la página 43 de este manual. Debe introducir los tres dígitos, aunque el primero sea un "0".
(Si en la relación hay más de un código, introduzca el primero.)

- 5 Pulse el botón POWER del mando a distancia.
El decodificador de cable debería encenderse si el mando está correctamente configurado.

Si el decodificador no se enciende, repita los pasos 2, 3 y 4, pero pruebe con otro de los códigos indicados para la marca de su decodificador. Si no aparece ningún otro código, inténtelo con cada uno de ellos, del 000 al 046.

Nota sobre el uso de los modos del mando a distancia: Decodificador de cable

Cuando el mando a distancia esté en el modo "CABLE", los botones de volumen seguirán controlando el volumen del televisor.

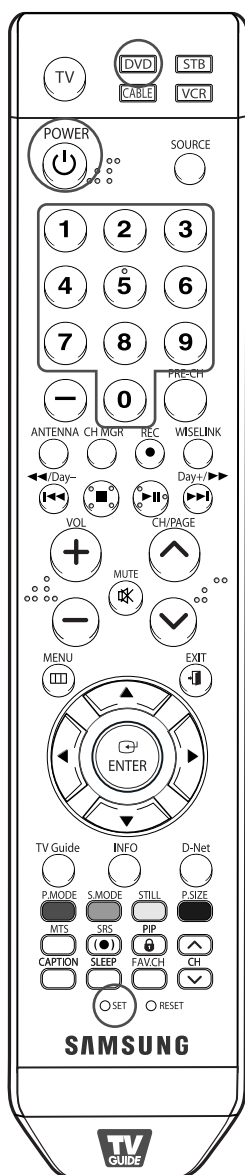

Configuración del mando a distancia para controlar el DVD

- 1 Apague el DVD.
- 2 Pulse el botón DVD del mando a distancia del televisor.
- 3 Pulse el botón SET del mando a distancia del televisor.
- 4 Mediante los botones numéricos del mando a distancia, introduzca los tres dígitos del código del DVD correspondientes a la marca de su DVD, que aparece en la lista de la página 44 de este manual. Debe introducir los tres dígitos, aunque el primero sea un "0". (Si en la relación hay más de un código, introduzca el primero.)
- 5 Pulse el botón POWER del mando a distancia.
El DVD debería encenderse si el mando está correctamente configurado.

Si el vídeo no se enciende, repita los pasos 2, 3 y 4, pero pruebe con otro de los códigos indicados para la marca de su DVD. Si no se enumeran otros códigos, pruebe con cada código, desde 000 hasta 141.

Nota sobre el uso de los modos del mando a distancia: DVD
Cuando el mando a distancia esté en el modo "DVD", los botones de volumen seguirán controlando el volumen del televisor.

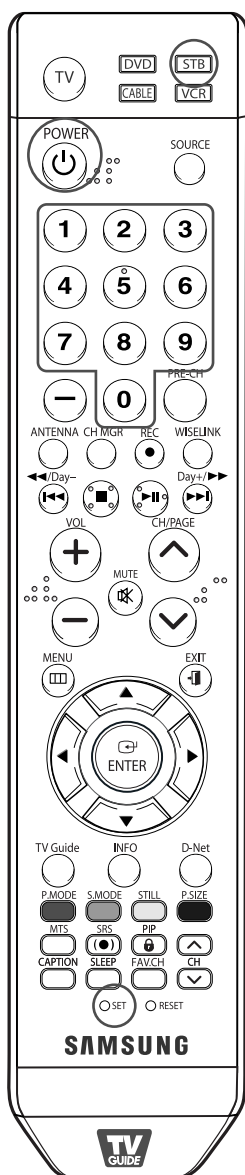

Configuración del mando a distancia para utilizarlo con el receptor de televisión digital

- 1 Encienda el receptor de televisión digital.
- 2 Pulse el botón STB del mando a distancia del televisor.
- 3 Pulse el botón SET del mando a distancia del televisor.
- 4 Si utiliza los botones numéricos del mando a distancia, introduzca tres dígitos del código del receptor de TV digital que puede encontrar en la página 43 de este manual correspondientes a su marca de receptor digital. Debe introducir los tres dígitos, aunque el primero sea un "0". (Si en la relación hay más de un código, introduzca el primero.)
- 5 Pulse el botón POWER del mando a distancia. El decodificador debería encenderse si el mando está correctamente configurado.

Si el receptor de televisión digital no se enciende, repita los pasos 2, 3 y 4, pero pruebe con otro de los códigos indicados para la marca de su receptor de televisión digital.

Si no aparece ningún otro código, inténtelo con cada uno de ellos, del 000 al 074.

Nota sobre el uso de los modos del mando a distancia: STB
Cuando el mando a distancia esté en el modo "STB", los botones de volumen seguirán controlando el volumen del televisor

Códigos del mando a distancia

VCR (APARATO DE VÍDEO)

Marca	Código
SAMSUNG	000 001 002 003 004 005 077 078 079
ADMIRAL	020
AIWA	025
AKAI	004 027 032
AUDIO DYNAMICS	007 026
BELL&HOWELL	018
BROKSONIC	022
CANDLE	002 003 006 008 015 055
CANON	021 056
CITIZEN	002 003 006 008 015 055
COLORTYME	007
CRAIG	002 024
CURTIS MATHES	002 007 008 017 021 025 056 064 066
DAEWOO	003 010 011 012 013 014 015 016
DB	007 026
DIMENSIA	017
DYNATECH	025
ELECTROHOME	034
EMERSON	001 003 006 021 022 025 030 032 034 040 047 050 052 060 063 065 066 067 069 073
FISHER	018 024 028 029 048 051 061
FUNAI	025
GENERAL ELECTRIC	002 005 017 021 056
GO VIDEO	002
LG(Goldstar)	006 007 008 009 010
HARMAN KARDON	007
HITACHI	019 025 041 042 074
INSTANT REPLAY	021
JC PENNEY	002 007 018 019 021 026 037 041 054 056
JCL	007 008 018 021 026 037
KENWOOD	007 008 018 026 037
KLH	070
LLOYD	025
LOGIK	038
LXI	025
JVC	081 082 083
MAGNAVOX	021 056 059
MARANTZ	007 008 018 021 026 037 062
MARTA	006
KONIA	036
ORION	073 074 075 076
MEI	021
MEMOREX	006 021 024 025
MGA	034
MIDLAND	005
MINOLTA	019 041 075

Marca	Código
mitsubishi	019 034 041 046
MONTGOMERY WARD	020
MTC	002 025
MULTITECH	002 005 025 038
NEC	007 008 018 026 037 062 064
OPTIMUS	020
PANASONIC	021 056 071 072
PENTAX	019 041 075
PENTEX RESEARCH+	008
PHILCO	021 056 059
PHILIPS	021 080
PIONEER	019 026 039 053
PORTLAND	015 049 055
PROSCAN	017
QUARTZ	018
QUASAR	021 056
RADIO SHACK/REALISTIC	006 018 020 021 024 025 029 034 048 056
RCA	002 017 019 021 035 041 043 057 068 076
SANSUI	026
SANYO	018 024
SCOTT	003 047 052 067
SEARS	006 018 019 024 028 029 041 048 051
SHARP	020 034 045 015
SHIMTOM	027 033 038 058
SIGNATURE	025
SONY	027 033 044
SYLVANIA	021 025 056 059
SYMPHONIC	025
TANDY	018 025
TASHIKA	006
TATUNG	037
TEAC	025 037 068
TECHNICS	021
TEKNIKA	006 021 025 031
TMK	066
TOSHIBA	003 019 029 051 052
TOTEVISION	002 006
UNITECH	002
VECTOR RESEARCH	007 026
VICTOR	026
VIDEO CONCEPTS	007 026
VIDEOSONIC	002
WARDS	002 003 006 019 020 021 024 025 034 038 041
YAMAHA	007 008 018 026 037
ZENITH	023 027 033

Continúa...

Códigos del mando a distancia

DECODIFICADOR DE CABLE

Marca	Código
SAMSUNG	000 001 002 003 004 005 006 007
GI	041
HAMLIN	003 024 031
HITACHI	025 030
JERROLD	038 039
MACOM	025 030
MAGNAVOX	019 023 028
OAK	026
PANASONIC	003 022 027 037 044
PHILIPS	019 021 023 028
PIONEER	004 018 020 044
RCA	014 022 040
REGAL	003

Marca	Código
REGENCY	015 023
SA	042 043
SCIENTIFIC ATLAN	042 043
SPRUCER	022
STARGATE 2000	036
SYLVANIA	016
TEXSCAN	016
TOCOM	032
UNIVERSAL	033 034
VIEWSTAR	019 021 023 028
WAMER AMEX	046
ZENITH	017 029 035 037 045

RECEPTOR DE TV DIGITAL DE SAMSUNG

Producto	Código
Ground wave STB	001 002
Satellite STB	003
CABLE STB	004
STB DVD COMBO	008
Satellite STB HDD COMBO Standard	009

Producto	Código
Satellite STB HDD COMBO Premium	010
CABLE STB HDD COMBO Standard	011
CABLE STB HDD COMBO Premium	012
Ground wave STB HDD COMBO Standard	013
Ground wave STB HDD COMBO Premium	014

RECEPTOR DIGITAL

Marca	Código
ALPHASTAR	023
ANAM	043
CHANNEL MASTER	018 034
CROSSDIGITAL	019
CHAPARRAL	035
DIRECT TV	015 016 017 019 022 045 060 061 062 065 066 067 068
DAEWOO	074
DISH NETWORK SYSTEM	069 070
DISHPRO	069
DRAKE	018 024 032
DX ANTENNA	027
ECHOSTAR	025 069 070 071
EXPRESSVU	069
GOI	069
GE	065
GENERAL INSTRUMENT	046 047 048 063 064
HTS	069
HOME CABLE	056
HITACHI	022
HUGHES NETWORK	015 017
IQ	020
IQ PRISM	020
JANEIL	059
JERROLD	063
JVC	069 070

Marca	Código
LG(Goldstar)	044 073
MAGNAVOX	016 021 036 038 039 040 041 042
MEMOREX	016
MOTOROLA	064
MACOM	018
MITSUBISHI	015
NEXT LEVEL	047 048 064
PHILIPS	015 016 017 021 033 036 038 039 040 041 042 067
PRIMESTAR	046 049 050 063
PANASONIC	058 059 061 062
PAYSAT	016
PROSCAN	065 066
RCA	051 052 053 065 066
RADIOSHACK	064
REALISTIC	057
STS	020 027
STAR TRAK	026
SKY	031
SKY LIFE	005 006 007
SHACK	064
STAR CHOICE	064
SONY	054 060
TOSHIBA	015 017 028 029 030 072
ULTIMATE TV	060 066
UNIDEN	016 021 037 055 056 057
ZENITH	024 031 068

Continúa...

Códigos del mando a distancia

DVD DE SAMSUNG

Producto	Código
DVD	000 001 002
DVDR	003 004
BD Record	005 006
VCR COMBO	007 008 009 010 011
VCR Record	012
DHR COMBO	013

DVD

Marca	Código
ANAM	030
AUDIOVOX	075
AUDIOLOGIC	085
ANABA	072
APEX DIGITAL	070 071 074 086 083 084 088 111 112
AIWA	114
BROKSONIC	062
BLAUPUNKT	074
B&K	122 123
CURTIS MATHES	027
CYBER HOME	065 077 078 079 082
CLARION	080 125
CIRRUS	081
CINEVISION	095
DAEWOO	066
DENON	146
FARENHEIT	067 068
FISHER	090
GPX	060
GO VIDEO	061 089 133 135
GE	069 074
GREENHILL	074
HITACHI	064 113
HITEKER	071
HOYO	073
HARMAN / KARDON	091 110
IRT	089
INTEGRA	092
JBL	091
JVC	022 033 115 116
JATON	073
KENWOOD	051 108 109
KISS	073
KONKA	059 100 106 107
KLH	074 075
LG(Goldstar)	025 031
LOEWE	057
LASONIC	058
MOBILE AUTHORITY	054
MEMOREX	055
MALATA	056
MAGNAVOX	076 093
MINTEK	074 094
MONYKA	073

Producto	Código
Home Theater VCR COMBO	014 015 016
HDD Record COMBO	017
TWIN TRAY COMBO	018
STB DVD COMBO	019
DVD Receiver	020
AV Receiver	021

Marca	Código
NORCENT	048 049 050
NEXT BASE	052
NEC	053
NANTAUS	144
NESA	074
OPTOMEDIA ELECTRONICS	105
OPTIVIEW	072
ONKYO	076 092 119
PHILCO	044 045
PRINCETON	046 047
PROSCAN	023
PANASONIC	024 034 124 134 136 137 138
PHILIPS	036 076
ROTEL	117 118
RIO	120
RCA	023 035 074 075 131 132
RAITE	073
ROWA	038
SAMPO	104
SONY	026 029 126 127 128 129 130 141
SHERWOOD	039 041
SVA	042
SYLVANIA	043 093
SHARP	140
SANSUI	062
SANYO	062
SHINSONIC	094
SANYO	090
THOMSON	145
TOSHIBA	028 062 076
TECHNICS	139
TVIEW	072
TOKAI	073
TEAC	096
TECHWOOD	097
TREDEX	098 099 101
URBAN CONCEPTS	076
VENTURER	075
VOCOPRO	102
YAMAHA	032 063
YAMAKAWA	040 073
XWAVE	103
ZENITH	076 121

Ajuste del reloj

El ajuste del reloj es necesario para utilizar las distintas funciones de temporización del televisor. Además, podrá ver la hora mientras ve la televisión. (Pulse el botón INFO.)

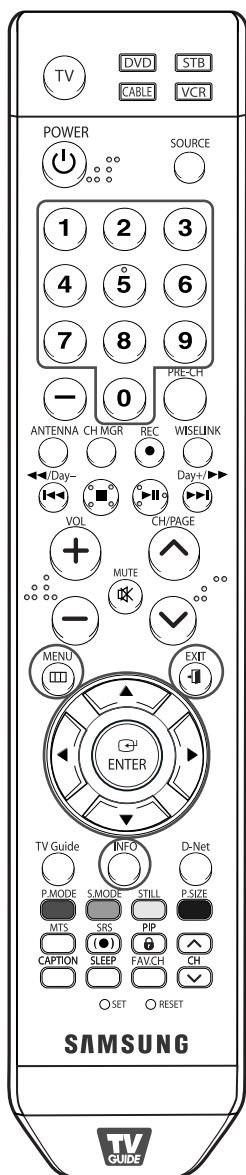

NOTA

- La hora actual aparecerá siempre que se pulse el botón INFO.

Opción 1: Ajuste manual del reloj

1 Pulse el botón MENU.
Pulse los botones ◀ o ▶ para seleccionar "Configuración" y pulse el botón ENTER.

2 Pulse los botones ▲ o ▼ para seleccionar "Reloj" y pulse el botón ENTER.

3 Pulse los botones ▲ o ▼ para seleccionar "Modo Reloj" y pulse el botón ENTER.
Pulse los botones ▲ o ▼ para seleccionar "Manual" y después pulse el botón ENTER.

4 Pulse los botones ▲ o ▼ para seleccionar "Config. Reloj" y pulse el botón ENTER.

5 Pulse los botones ◀ o ▶ para desplazarse a "Mes", "Día", "Año", "Hora", "Minuto" o "am/pm".
Ajuste la hora que desee pulsando los botones ▲ o ▼ y pulse el botón ENTER.
Aparecerá la hora configurada en "Config. Reloj".

- Puede ajustar el mes, el día, el año, la hora y el minuto directamente pulsando los botones numéricos del mando a distancia.

Seleccione "Regresar" pulsando los botones ▲ o ▼ y, a continuación, pulse el botón ENTER para volver al menú anterior.

Pulse el botón EXIT para salir.



Funcionamiento

Opción 2: Ajuste automático del reloj

El reloj puede ajustarse automáticamente cuando se recibe una señal digital.

- 1 Pulse el botón MENU.
Pulse los botones ◀ o ▶ para seleccionar "Configuración" y pulse el botón ENTER.



- 2 Pulse los botones ▲ o ▼ para seleccionar "Reloj" y pulse el botón ENTER.



- 3 Pulse los botones ▲ o ▼ para seleccionar "Modo Reloj" y pulse el botón ENTER.

Pulse los botones ▲ o ▼ para seleccionar "Auto" y pulse el botón ENTER.



- 4 Pulse los botones ▲ o ▼ para seleccionar "Zona Tiempo" y pulse el botón ENTER.
Pulse los botones ▲ o ▼ para resaltar la zona horaria del área local (y para mover la selección a la zona horaria apropiada en el mapa de Estados Unidos) y después pulse el botón ENTER.

- Cuando configure la hora automáticamente, es posible que la hora ajustada no sea la correcta, dependiendo de la emisora y de la señal. Si existe una diferencia entre la hora real y la hora ajustada, ajuste la hora manualmente.



- 5 Pulse los botones ▲ o ▼ para seleccionar "Tiempo Verano" y pulse el botón ENTER.
Pulse los botones ▲ o ▼ para seleccionar "Apagado" o "Encendido" y pulse el botón ENTER.

Seleccione "Regresar" pulsando los botones ▲ o ▼ y, a continuación, pulse el botón ENTER para volver al menú anterior. Pulse el botón EXIT para salir.



Activación y desactivación del temporizador

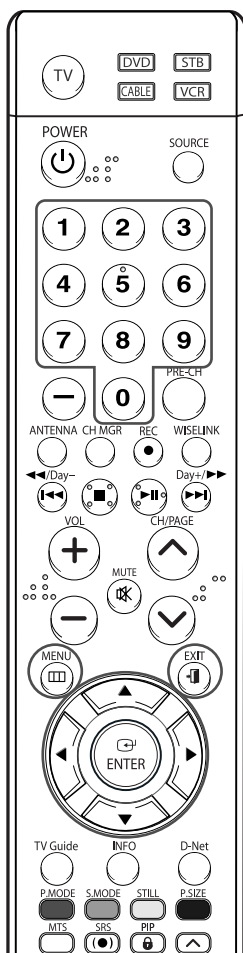

NOTA

• Apagado automático

Si el temporizador se ajusta en "Encendido", el televisor se apagará si no se pulsa ningún botón durante 3 horas, después que el temporizador lo haya puesto en marcha.

Esta función sólo está disponible en el modo "Encendido" del temporizador y evita el recalentamiento que se puede producir si un televisor está encendido durante demasiado tiempo.

1 Pulse el botón MENU.
Pulse los botones ◀ o ▶ para seleccionar "Configuración" y pulse el botón ENTER.

2 Pulse el botón ▲ o ▼ para seleccionar "Tiempo" y pulse el botón ENTER.

Pulse los botones ▲ o ▼ para seleccionar "Hora de Encendido" y pulse el botón ENTER.

Pulse los botones ▲ o ▼ para ajustar "Hora/Minuto" y pulse el botón ▶ para ir al paso siguiente. Ajuste otras opciones utilizando el mismo método que se indica anteriormente.

Para activar "Hora de Encendido" con la configuración establecida, ajuste Opciones como Una vez, A diario, Lun~Vie, Lun~Sáb o Apagado pulsando los botones ▲ o ▼. Pulse el botón ENTER.

- Puede ajustar la hora, los minutos y el canal directamente pulsando los botones numéricos del mando a distancia.

3 Pulse los botones ▲ o ▼ para seleccionar "Hora de Apagado" y pulse el botón ENTER.

Pulse los botones ▲ o ▼ para ajustar "Hora/Minuto" y pulse el botón ▶ para ir al paso siguiente. Ajuste otras opciones utilizando el mismo método que se indica anteriormente.

Para activar "Hora de Apagado" con la configuración establecida, ajuste Opciones como Una vez, A diario, Lun~Vie, Lun~Sáb o Apagado pulsando los botones ▲ o ▼. Pulse el botón ENTER.

Cuando haya finalizado, seleccione "Regresar" pulsando los botones ▲ o ▼ y, a continuación, pulse ENTER para volver al menú anterior. Pulse el botón EXIT para salir.

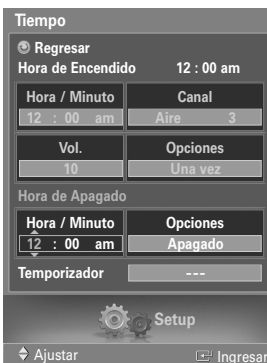
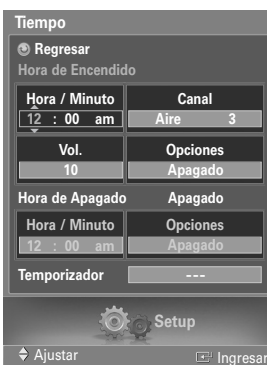
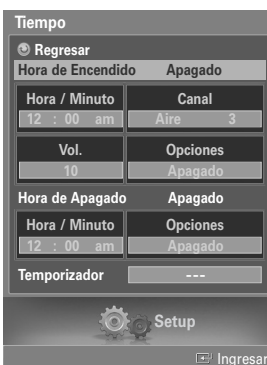

Ajuste del temporizador de desconexión

El temporizador de desconexión apaga automáticamente el televisor después de un período prefijado (entre 30 y 180 minutos).

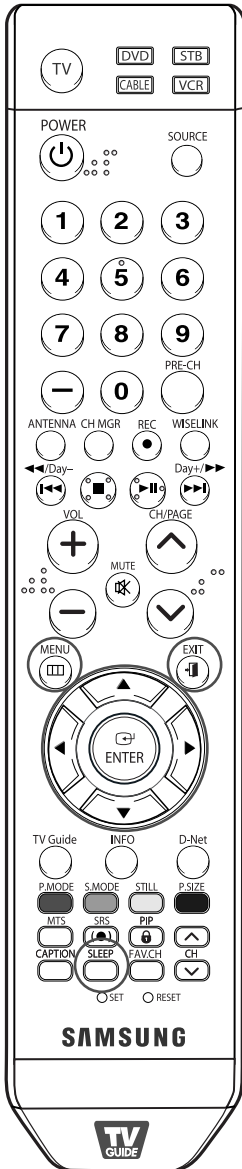

- 1 Pulse el botón MENU.
Pulse los botones ◀ o ▶ para seleccionar "Configuración" y pulse el botón ENTER.



- 2 Pulse los botones ▲ o ▼ para seleccionar "Tiempo" y pulse el botón ENTER.
Pulse los botones ▲ o ▼ para seleccionar "Temporizador" y pulse el botón ENTER.



- 3 Pulse los botones ▲ o ▼ para ajustar el temporizador en "---(Apagado)", "30 min, 60 min, 90 min, 120 min, 150 min o 180 min"; a continuación pulse el botón ENTER.

Seleccione "Regresar" pulsando los botones ▲ o ▼ y, a continuación, pulse el botón ENTER para volver al menú anterior.
Pulse el botón EXIT para salir.



Método alternativo

Pulse varias veces el botón SLEEP del mando a distancia hasta que aparezca el intervalo de tiempo deseado (cualquiera de los valores prefijados, desde "30min" hasta "180min").

Temporizador : 90 min

Visualización de una fuente de señal externa

El mando a distancia se puede usar para cambiar las señales de visualización procedentes de los equipos conectados, como aparatos de vídeo, DVD, receptores de televisión digital y las fuentes de señales de televisión (aéreas o por cable).

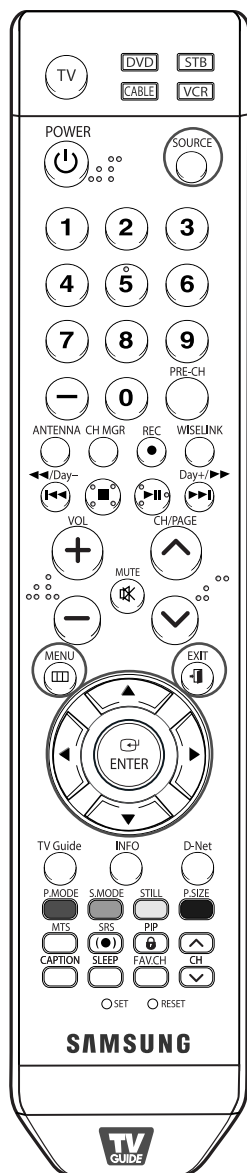

Ajuste de la fuente de la señal

- 1 Pulse el botón MENU.
Pulse el botón ENTER para seleccionar "Entrada".

- 2 Pulse los botones ▲ o ▼ para seleccionar "Lista de Origen" y pulse el botón ENTER.
Pulse los botones ▲ o ▼ para seleccionar una fuente de señal y pulse el botón ENTER.

- Cuando conecte equipos al televisor, podrá elegir entre los siguientes conjuntos de tomas: "AV1", "AV2", "S-VIDEO1", "S-VIDEO2", "COMPONENT1", "COMPONENT2", "PC", "HDMI1", o "HDMI2" en el panel posterior del televisor y "AV3" en el panel lateral del televisor.

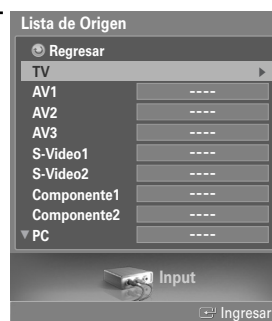

Método alternativo

Pulse repetidamente el botón SOURCE del mando a distancia para seleccionar una fuente de señal externa.

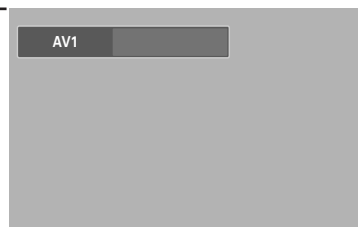

NOTAS

- Sólo se pueden seleccionar los dispositivos conectados.
- Antes de seleccionar una fuente de entrada, debe asegurarse de que esté conectado el correspondiente dispositivo externo.
- Sólo se puede seleccionar la entrada de HDMI si el dispositivo externo está encendido y conectado al televisor.

Funcionamiento

Asignación de nombres al modo de entrada externo

Esta función permite asignar un nombre a la fuente de entrada conectada.

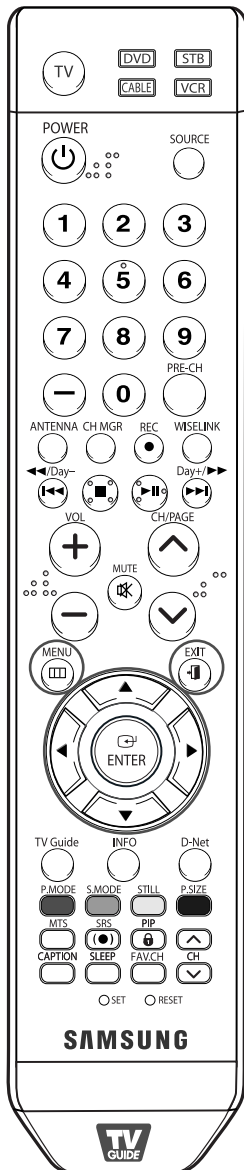

- 1 Pulse el botón MENU.
Pulse el botón ENTER para seleccionar "Entrada".

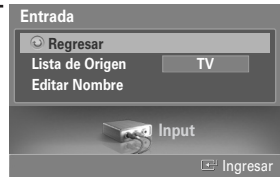

- 2 Pulse los botones ▲ o ▼ para seleccionar "Editar Nombre" y pulse el botón ENTER.

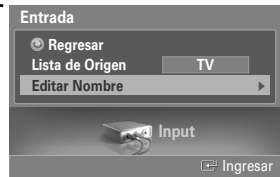

- 3 Pulse los botones ▲ o ▼ con el fin de seleccionar la fuente de la señal para editarla y pulse el botón ENTER.



- 4 Pulse los botones ▲ o ▼ para seleccionar el dispositivo externo: Video, DVD, D-VHS, Cable STB, HD STB, Satélite STB, PVR STB, Receptor AV, Receptor DVD, Juego, Filmadora, DVD Combo, Recorder DVD HDD, PC, Televisor Internet, Televisor interact., STB VOD (Video a la carta), TV.



Pulse el botón ENTER.

Ajuste otras fuentes de señal (AV2, AV3, S-Video1, S-Video2, Componente1, Componente2, PC, HDMI1 o HDMI2) utilizando el mismo método indicado anteriormente.

Seleccione "Regresar" pulsando los botones ▲ o ▼ y, a continuación, pulse el botón ENTER para volver al menú anterior.

Pulse el botón EXIT para salir.



Control de los canales



Control de los canales

Selección de los canales favoritos

Puede almacenar sus canales favoritos para cada fuente de entrada disponible (como TV y CATV). Esto permite encontrar de forma rápida y sencilla los canales vistos con más frecuencia pulsando el botón FAV.CH del mando a distancia.

Ajustes predefinidos: Para utilizar la función Gestor de canales antes se ha de ejecutar Prog. Auto. (consulte las páginas 35 a 36).

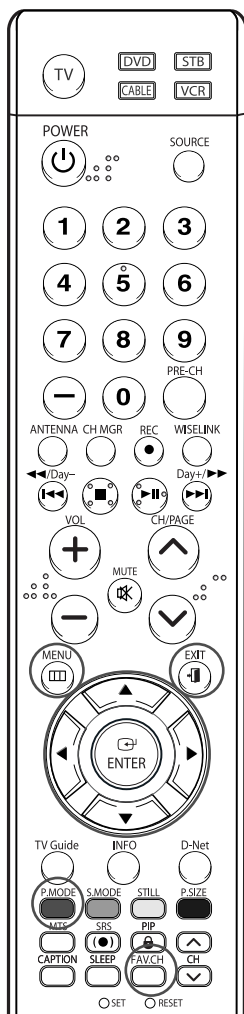

NOTA

- Sólo pueden seleccionarse como favoritos los canales memorizados.

Para almacenar los canales favoritos:

1 Pulse el botón MENU. Pulse los botones ◀ o ▶ para seleccionar "Canal" y pulse el botón ENTER.



2 Pulse los botones ▲ o ▼ para seleccionar "Gestor de Canales" y pulse el botón ENTER. Pulse los botones ▲ o ▼ para seleccionar "Todos" y, a continuación, pulse el botón ENTER.



3 Pulse los botones ▲/▼/◀/▶ para seleccionar un canal; al pulsar el botón ENTER aparecerá una ventana de opciones. Pulse los botones ▲ o ▼ para seleccionar "Favoritos"; al pulsar el botón ENTER aparecerá una marca ♥, que señala al canal como favorito. Vuelva a pulsar el botón ENTER para desmarcar el canal seleccionado y la marca ♥ desaparecerá.



- Botón rojo (Modo Lista): Si pulsa el botón rojo repetidamente, se mostrarán secuencialmente Lista de todos los canales, Lista de canales añadidos o Lista de canales favoritos.

Seleccione "Regresar" pulsando los botones ▲ o ▼ y, a continuación, pulse el botón ENTER para volver al menú anterior. Pulse el botón EXIT para salir.

Para ver los canales favoritos:

Seleccione el menú Canal → Gestor de Canales → Favoritos. Pulse el botón FAV.CH varias veces para pasar de un canal favorito a otro.



Visualización de las listas de canales

Se pueden ver las listas de todos los canales, de los añadidos y de los favoritos.

Ajustes predefinidos: Para utilizar la función Gestor de canales antes se ha de ejecutar Prog. Auto. (consulte las páginas 35 a 36).

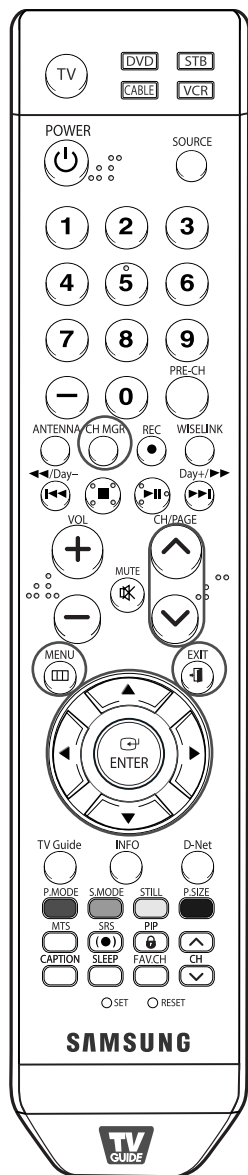

1 Pulse el botón MENU.
Pulse los botones ◀ ▶ para seleccionar "Canal" y pulse el botón ENTER.



2 Pulse los botones ▲ o ▼ para seleccionar "Gestor de Canales" y pulse el botón ENTER.
Pulse los botones ▲ o ▼ para seleccionar "Todos", a continuación, pulse el botón ENTER.



3 Si desea ver un canal, pulse los botones ▲/▼/◀/▶ para seleccionar un canal; al pulsar el botón ENTER aparecerá una ventana de opciones.



4 Pulse el botón ENTER para seleccionar "Observar" y pulse el botón ENTER. Aparecerá la ventana de emisión del canal seleccionado.



Método alternativo

Pulse el botón CH MGR del mando a distancia para que se muestre una lista de canales.



Control de los canales

Adición y borrado de canales

Ajustes predefinidos: Para utilizar la función antes se ha de ejecutar Prog. Auto. (consulte las páginas 35 a 36).

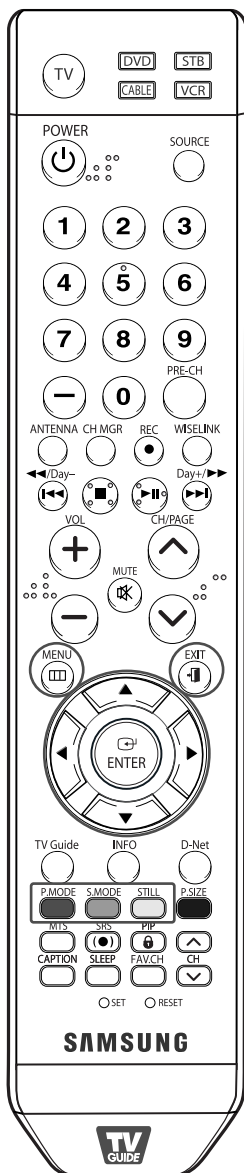

1 Pulse el botón MENU.
Pulse los botones ◀ o ▶ para seleccionar "Canal" y pulse el botón ENTER.



2 Pulse los botones ▲ o ▼ para seleccionar "Gestor de Canales" y pulse el botón ENTER.
Pulse los botones ▲ o ▼ para seleccionar "Agregado" y, a continuación, pulse el botón ENTER.



3 Pulse los botones ▲/▼/◀/▶ para seleccionar un canal; al pulsar el botón ENTER aparecerá una ventana de opciones. Pulse los botones ▲ o ▼ para seleccionar "Añadir"; al pulsar el botón ENTER aparece una marca ✓ y el canal se añade. Para anular la selección del canal, pulse los botones ▲ o ▼ para seleccionar "Borrar" y, a continuación, pulse el botón ENTER. Desaparecerá la marca ✓.



- Botón rojo (Modo Lista): Si pulsa el botón rojo repetidamente, se mostrarán secuencialmente Lista de todos los canales, Lista de canales añadidos o Lista de canales favoritos.
- Botón verde (añadir todos): Púlselo para añadir todos los canales de la lista de canales.
- Botón amarillo (borrar todos): Púlselo para suprimir todos los canales de la lista de canales.

Seleccione "Regresar" pulsando los botones ▲ o ▼ y, a continuación, pulse el botón ENTER para volver al menú anterior.

Pulse el botón EXIT para salir.

Etiquetado de los canales

Utilice esta opción para asignar una etiqueta fácil de recordar a los canales analógicos (por ejemplo, "CBS", "ESPN", "PBS2", "CNN02", etc.). Una etiqueta consta de cinco campos, cada uno con una letra, un número o un espacio en blanco. Cuando se pulsa el botón INFO, aparece la etiqueta del canal.

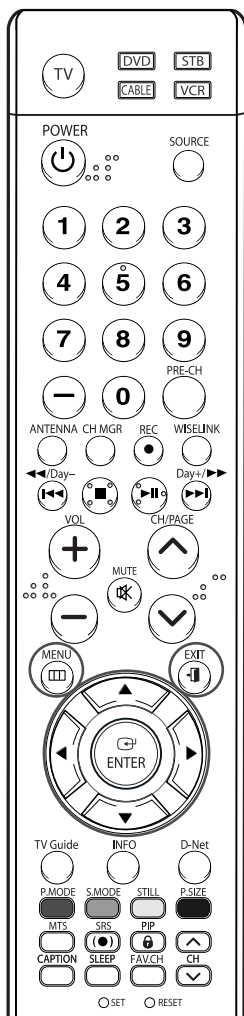

NOTA

- Si añade o suprime un canal de TV, los canales etiquetados también se añadirán o se suprimirán.

1 Pulse el botón MENU. Pulse los botones ◀ o ▶ para seleccionar "Canal" y pulse el botón ENTER.



2 Pulse los botones ▲ o ▼ para seleccionar "Gestor de Canales" y pulse el botón ENTER. Pulse los botones ▲ o ▼ para seleccionar "Todos" y, a continuación, pulse el botón ENTER.



3 Pulse los botones ▲/▼/◀/▶ para seleccionar un canal; al pulsar el botón ENTER aparecerá una ventana de opciones. Pulse los botones ▲ o ▼ para seleccionar "Nombre" y pulse el botón ENTER.



4 Pulse los botones ▲ o ▼ para seleccionar una letra, un número o un espacio en blanco. (Da como resultado esta secuencia: A...Z, 0...9, +, -, *, /, espacio en blanco.)



5 Pulse los botones ◀ o ▶ para pasar al siguiente campo, que quedará seleccionado. Seleccione una segunda letra o dígito pulsando los botones ▲ o ▼, como antes.



Repita el proceso para seleccionar los tres últimos dígitos. Si desea borrar el nuevo nombre asignado, mantenga pulsados los botones ▲ o ▼ hasta que aparezca un espacio vacío.

Cuando termine, pulse el botón MENU. Seleccione "Regresar" pulsando los botones ▲ o ▼ y, a continuación, pulse el botón ENTER para volver al menú anterior. Pulse el botón EXIT para salir.

Control de los canales

Sintonización fina de los canales **Analog**

Utilice la sintonización fina para ajustar manualmente un determinado canal a fin de que la recepción sea óptima.

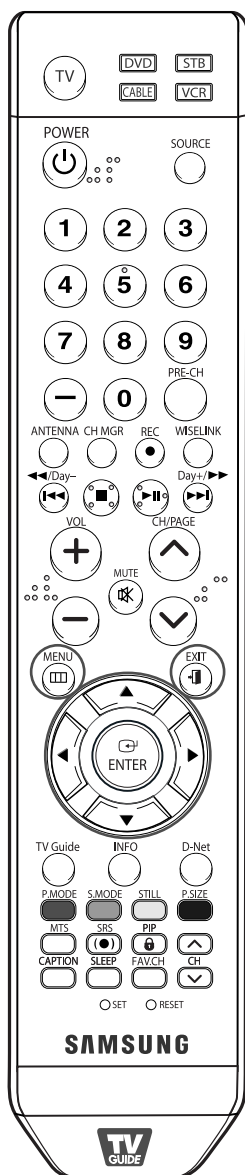

1 Pulse el botón MENU.
Pulse los botones ◀ o ▶ para seleccionar "Canal" y pulse el botón ENTER.



2 Pulse los botones ▲ o ▼ para seleccionar "Sintonía Fina" y pulse el botón ENTER.



3 Pulse el botón ▼. Pulse los botones ◀ o ▶ para ajustar la sintonización fina.
Para memorizar la sintonía fina en la memoria del televisor, pulse el botón ENTER.



4 Para reiniciar la sintonización fina, pulse el botón ▼ para seleccionar "Reiniciar" y pulse el botón ENTER.

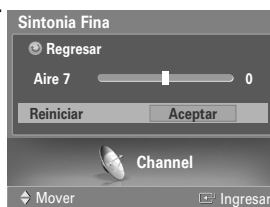

Seleccione "Regresar" pulsando los botones ▲ o ▼ y, a continuación, pulse el botón ENTER para volver al menú anterior.
Pulse el botón EXIT para salir.

NOTA

- Sólo puede ajustarse la sintonización de los canales de televisión analógicos.
- El símbolo "*" aparecerá junto al nombre de los canales cuya sintonización se haya ajustado.

Comprobación de la potencia de la señal digital Digital

A diferencia de los canales analógicos, cuya calidad de recepción puede variar desde “nebuloso” a claro, los canales digitales (HDTV) tienen una calidad de recepción perfecta o no se reciben en absoluto. Por tanto, a diferencia de los canales analógicos, no puede sintonizar ningún canal digital. Puede, no obstante, ajustar la antena para mejorar la recepción de los canales digitales disponibles.

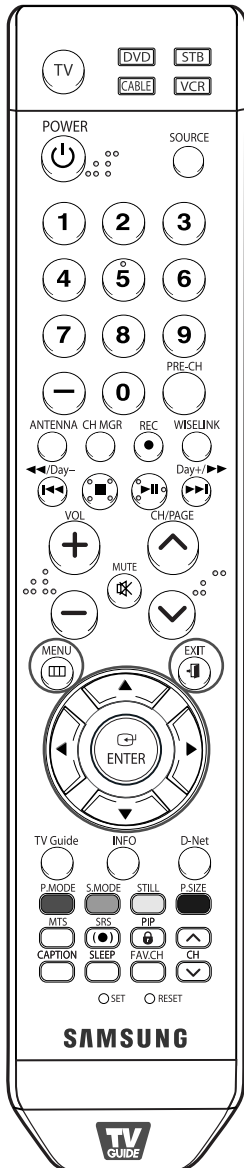

- 1 Pulse el botón MENU.
Pulse los botones ◀ o ▶ para seleccionar “Canal” y pulse el botón ENTER.



- 2 Pulse los botones ▲ o ▼ para seleccionar “Intensidad señal” y, a continuación, pulse el botón ENTER.



Si el medidor de potencia de señal indica que la señal es débil, ajuste físicamente su antena para incrementar la potencia de la señal. Continúe ajustando la antena hasta que encuentre la mejor posición con la señal más potente.



Si desea volver al menú anterior, seleccione “Regresar” pulsando el botón ENTER.
Pulse el botón EXIT para salir.

Control de los canales

LNA (Low Noise Amplifier - Amplificador de ruido bajo)

Si el televisor está funcionando en una zona con señal débil, la función LNA puede mejorar la recepción (un amplificador previo de bajo ruido refuerza la señal entrante).

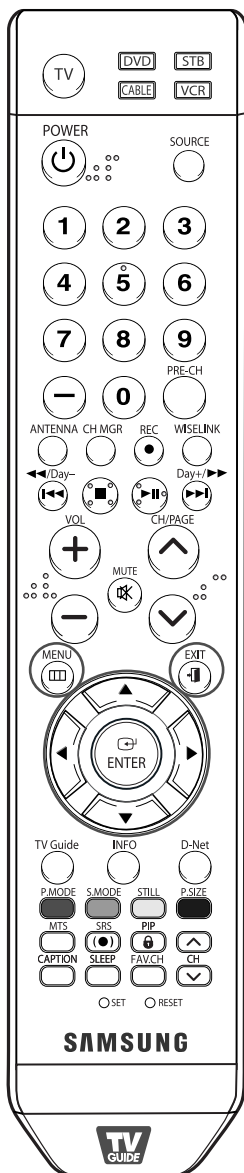

- 1 Pulse el botón MENU.
Pulse los botones ◀ o ▶ para seleccionar "Canal" y pulse el botón ENTER.



- 2 Pulse los botones ▲ o ▼ para seleccionar "LNA" y pulse el botón ENTER.



- 3 Pulse los botones ▲ o ▼ para seleccionar "Apagado" o "Encendido" y pulse el botón ENTER.

Seleccione "Regresar" pulsando los botones ▲ o ▼ y, a continuación, pulse el botón ENTER para volver al menú anterior.
Pulse el botón EXIT para salir.



NOTAS

- LNA sólo funciona cuando la antena está establecida en Aire. Los ajustes de LNA deben hacerse por separado para cada canal.
- Si la imagen tiene distorsiones con el LNA definido en Encendido, seleccione Apagado.



Control de la imagen



Control de la imagen

Control de la imagen

Puede seleccionar el tipo de imagen que mejor cumpla sus requisitos de visualización.

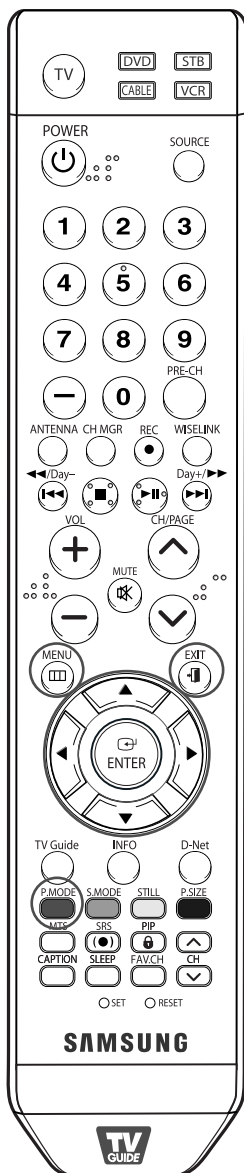

Cambio del formato de la imagen

1 Pulse el botón MENU.
Pulse los botones ◀ ▶ para seleccionar "Imagen" y pulse el botón ENTER.



2 Pulse los botones ▲ o ▼ para seleccionar "Modo" y pulse el botón ENTER.
Vuelva a pulsar los botones ▲ o ▼ para seleccionar "Modo" y pulse el botón ENTER.



3 Pulse los botones ▲ o ▼ para seleccionar el modo de imagen que desee (Dinámico, Normal, Cine o Favorito) y después pulse el botón ENTER.

Seleccione "Regresar" pulsando los botones ▲ o ▼ y, a continuación, pulse el botón ENTER para volver al menú anterior.
Pulse el botón EXIT para salir.



Método alternativo

Pulse repetidamente el botón P.MODE del mando a distancia para seleccionar un modo de imagen.



- Elija "Dinámico" para ver la televisión durante el día o cuando haya luz en la habitación.
- Seleccione "Normal" para el modo de visualización general del televisor.
- Elija "Cine" cuando esté viendo una película.
- Elija "Favorito" si desea ajustar los parámetros de acuerdo con sus preferencias personales (consulte "Personalización de los ajustes de la imagen", página 61).

Personalización de los ajustes de la imagen

Puede usar los menús en pantalla para cambiar "Contraste", "Brillo", "Definición", "Color", "Tinte" y "Tono Color" de acuerdo con sus preferencias personales.

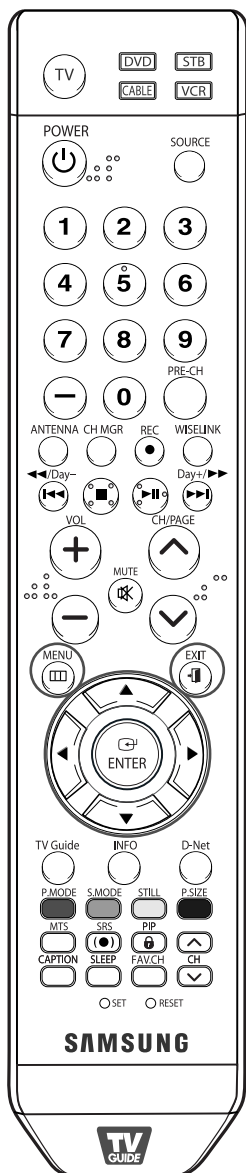

NOTA

- En el modo PC, sólo se pueden seleccionar las opciones Contraste y Brillo.

1 Pulse el botón MENU.
Pulse los botones ◀ o ▶ para seleccionar "Imagen" y pulse el botón ENTER.

2 Pulse los botones ▲ o ▼ para seleccionar "Modo" y pulse el botón ENTER.
Vuelva a pulsar los botones ▲ o ▼ para seleccionar "Modo" y pulse el botón ENTER.

3 Pulse los botones ▲ o ▼ para seleccionar el modo de imagen que desee (Dinámico, Normal, Cine o Favorito) y después pulse el botón ENTER.

4 Pulse los botones ▲ o ▼ para seleccionar una opción determinada: Contraste, Brillo, Definición, Color o Tinte y después pulse el botón ENTER.

Pulse los botones ◀ o ▶ para reducir o aumentar el valor de una opción concreta.

- Cuando ajuste las opciones de la imagen, también puede seleccionar otra opción (Contraste, Brillo, Definición, Color o Tinte) pulsando los botones ▲ o ▼.



Continúa...

Control de la imagen

- 5 Pulse el botón ENTER para volver a "Modo". Pulse los botones ▲ o ▼ para seleccionar "Tono Color" y pulse el botón ENTER.

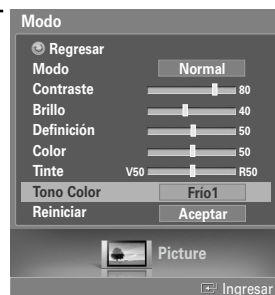

- 6 Pulse los botones ▲ o ▼ para seleccionar una opción determinada (Frio2, Frio1, Normal, Tibio1, Tibio2) y después pulse el botón ENTER.



Reajuste de valores de la imagen a los valores predefinidos de fábrica

- 7 Para volver a los ajustes de fábrica, seleccione "Reiniciar" pulsando los botones ▲ o ▼. Pulse el botón ENTER. Pulse los botones ▲ o ▼ para seleccionar "Aceptar" o "Cancelar" y pulse el botón ENTER.

Seleccione "Regresar" pulsando los botones ▲ o ▼ y, a continuación, pulse el botón ENTER para volver al menú anterior. Pulse el botón EXIT para salir.

- Si selecciona "Reiniciar" o "Aceptar", los valores ajustados previamente se restablecerán a los valores de fábrica.

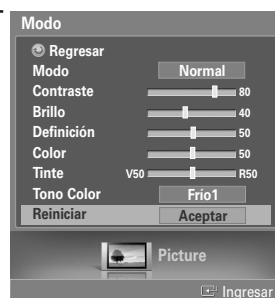

NOTA

- La función de restauración de los valores se define para cada modo (Dinámico, Normal, Cine o Favorito).

Cambio del tamaño de la imagen

Puede seleccionar el tamaño de imagen que mejor se adapte a sus requisitos de visualización.

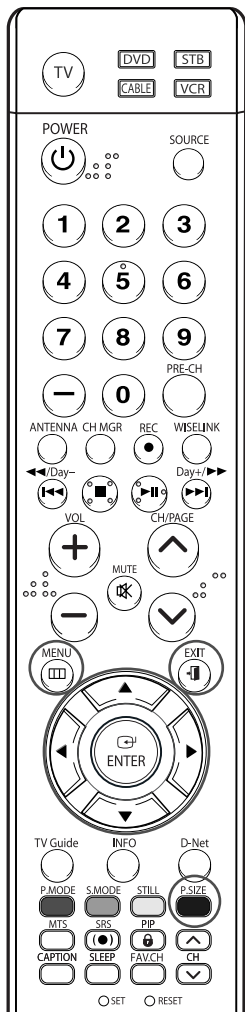

1 Pulse el botón MENU.
 Pulse los botones ◀ o ▶ para seleccionar "Imagen" y pulse el botón ENTER.
 Pulse el botón ▲ o ▼ para seleccionar "Tamaño" y pulse el botón ENTER.



2 Pulse los botones ▲ o ▼ para seleccionar el formato de pantalla que desea y pulse el botón ENTER.

Seleccione "Regresar" pulsando los botones ▲ o ▼ y, a continuación, pulse el botón ENTER para volver al menú anterior.
 Pulse el botón EXIT para salir.



Método alternativo

Pulse repetidamente el botón P.SIZE del mando a distancia para seleccionar uno de los ajustes de tamaño de imagen.

- "16:9": Establece la imagen en modo panorámico 16:9.
- "Zoom 1": Aumenta el tamaño de la imagen en la pantalla.
- "Zoom 2": Aumenta el tamaño de la imagen más aún que el modo "Zoom 1".
- "Ajuste Ancho": Amplía la relación de aspecto de la imagen para que se ajuste al ancho total de la pantalla.
- "4:3": Ajusta la imagen en modo normal 4:3.

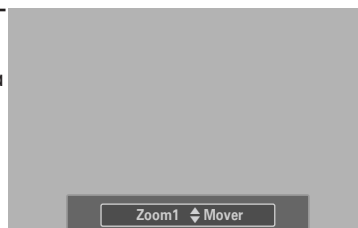

NOTAS

- Puede seleccionar únicamente los tamaños de pantalla 16:9, 4:3 y Ajuste Ancho en los modos DTV, Componente (720p, 1080i) o HDMI (720p, 1080i).
- Si se ha seleccionado el modo doble (PIP, PIP) en el menú PIP, el tamaño de la imagen no se puede definir.
- En Zoom 1, Zoom 2 y Ajuste Ancho (sólo para la señal de alta definición (HD) de un televisor digital (DTV)), se puede ajustar la posición vertical por medio de los botones ▲ o ▼ después de pulsar el botón P.SIZE del mando a distancia.
- Cuando se ve la señal de alta definición de un televisor digital, se puede usar la opción Ajuste Ancho. La ampliación horizontal (Ajuste Ancho) ajusta el formato óptico de la imagen ampliando ésta horizontal y verticalmente. Por ejemplo, una imagen de formato 4:3 se puede reajustar al formato 16:9. No todos los dispositivos externos admiten la opción Ajuste Ancho.

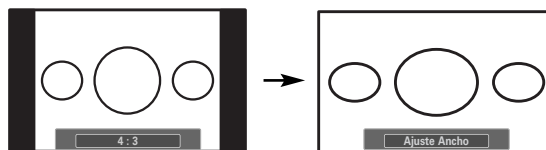

Control de la imagen

Reducción digital de ruido

Si la señal de emisión que recibe el televisor es débil, puede activarse la función de reducción digital del ruido (Digital Noise Reduction) para reducir la estática y las imágenes superpuestas que pueden aparecer en la pantalla.

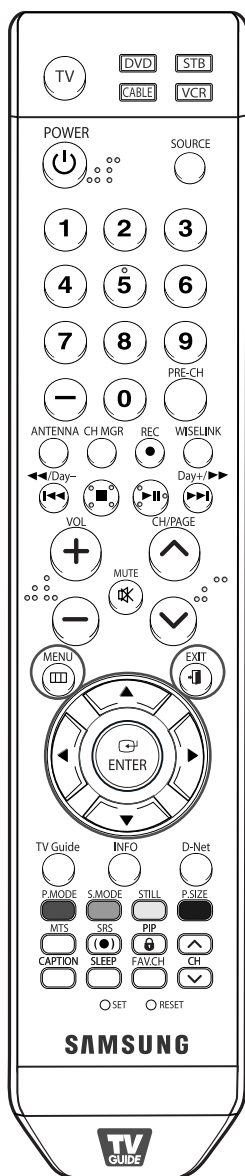

1 Pulse el botón MENU.
Pulse los botones ◀ o ▶ para seleccionar "Imagen" y pulse el botón ENTER.



2 Pulse los botones ▲ o ▼ para seleccionar "Digital NR" y pulse el botón ENTER.



3 Pulse los botones ▲ o ▼ para seleccionar "Apagado" o "Encendido" y pulse el botón ENTER.

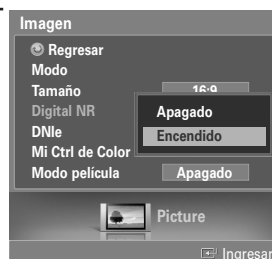

Seleccione "Regresar" pulsando los botones ▲ o ▼ y, a continuación, pulse el botón ENTER para volver al menú anterior.
Pulse el botón EXIT para salir.

DNle (Digital Natural Image engine (motor digital de imágenes naturales))

Este televisor incluye la función DNle con el fin de conseguir una gran calidad visual. Si ajusta DNle en Encendido, podrá ver la pantalla con la función DNle activada. Si establece DNle como Demo, podrá ver en la pantalla una imagen normal y con el modo DNle aplicado para realizar la demostración. Mediante esta función podrá ver la diferencia en la calidad visual.

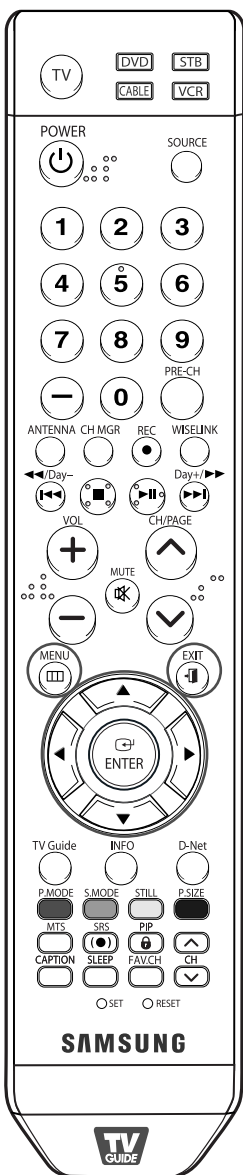

1 Pulse el botón MENU.
Pulse los botones ◀ o ▶ para seleccionar "Imagen" y pulse el botón ENTER.



2 Pulse los botones ▲ o ▼ para seleccionar "DNle" y pulse ENTER.



3 Pulse los botones ▲ o ▼ para seleccionar "Apagado", "Demo" o "Encendido" y pulse el botón ENTER.

- Apagado : Desactiva el modo DNle.
- Demo : La pantalla aparece a la izquierda antes de aplicar DNle y a la derecha tras aplicar DNle.
- Encendido : Activa el modo DNle.



Seleccione "Regresar" pulsando los botones ▲ o ▼ y, a continuación, pulse el botón ENTER para volver al menú anterior.

Pulse el botón EXIT para salir.

NOTA

- DNle™ (Digital Natural Image engine) **DNle™**
Esta función proporciona una imagen más detallada con reducción de interferencias 3D, ampliación de los detalles, mejora del contraste y de los blancos.
- Esta función no se activa si la fuente de entrada es un PC.
- La función DNle no se admite en el modo Cine.
(Está desactivada.)

Control de la imagen

Ajuste del modo Mi Ctrl. de Color

La opción Mi Ctrl de Color permite a los usuarios ajustar los colores de acuerdo con sus preferencias, ajustando los tonos de piel, cielo e hierba con valores predefinidos (Rojo, Verde, Azul, Amarillo, Rosa, Normal y Favorito) sin que ello afecte a otros colores de la pantalla.

Utilización de la función Mi Ctrl de Color en el menú Control Fácil

Los tonos de piel, cielo e hierba son fácilmente ajustables para adaptarlos a las preferencias del usuario.

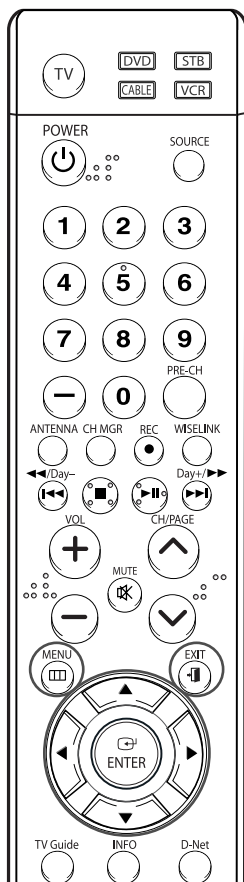

NOTAS

- El cambio de los ajustes en el menú "Ctrl. Detalles" definirá automáticamente el modo Mi Ctrl de Color como "Favorito".
- Si mantiene pulsado el botón ENTER en el mando a distancia durante tres segundos cuando no hay ningún menú en pantalla se mostrará el menú Mi Ctrl de Color.

1 Pulse el botón MENU.
Pulse los botones ◀ o ▶ para seleccionar "Imagen" y pulse el botón ENTER.



2 Pulse los botones ▲ o ▼ para seleccionar "Mi Ctrl de Color" y pulse el botón ENTER.



3 Pulse los botones ▲ o ▼ para seleccionar "Control Fácil" y pulse el botón ENTER.



4 Pulse los botones ◀ o ▶ para seleccionar entre los diversos ajustes de imagen. La imagen original (antes del ajuste) aparece en el lado izquierdo, mientras que el modo seleccionado aparece en el lado derecho.



- Existen siete modos de Mi Ctrl de Color: Rojo, Azul, Verde, Amarillo, Rosa, Normal y Favorito.

Seleccione "Regresar" pulsando los botones ▲ o ▼ y, a continuación, pulse el botón ENTER para volver al menú anterior. Pulse el botón EXIT para salir.



Ajustes personales de Mi Ctrl de Color

Los usuarios pueden ajustar los 5 colores de Mi Ctrl de Color (Rojo, Verde, Azul, Amarillo y Rosa).

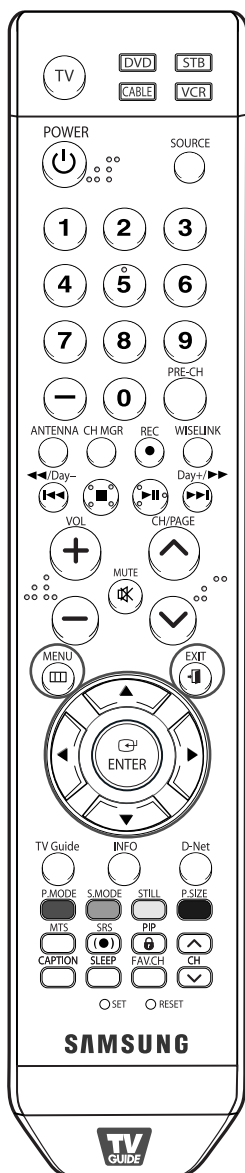

1 Pulse el botón MENU.
Pulse los botones ◀ o ▶ para seleccionar "Imagen" y pulse el botón ENTER.

2 Pulse los botones ▲ o ▼ para seleccionar "Mi Ctrl de Color" y pulse el botón ENTER.

3 Pulse los botones ▲ o ▼ para seleccionar "Ctrl. Detalles" y pulse el botón ENTER.

4 Pulse los botones ▲ o ▼ para seleccionar el color deseado y pulse los botones ENTER o ▶.

- La imagen original (antes del ajuste) aparece en el lado izquierdo, mientras que la imagen tras el ajuste aparece en el derecho; una barra de ajustes aparece en la parte inferior de la pantalla.

5 Pulse los botones ◀ o ▶ para ajustar los valores.
Pulse los botones ▲ o ▼ para seleccionar otros colores.

6 Pulse los botones ENTER o MENU para confirmar los cambios y volver al menú anterior.

Reajuste de los colores de Mi Ctrl de Color a los valores predefinidos de fábrica

Puede volver a recuperar los valores predefinidos de fábrica para los colores de Mi Ctrl. de Color.

7 Pulse los botones ▲ o ▼ para seleccionar "Reiniciar" y pulse el botón ENTER.
Los colores anteriormente ajustados en Mi Ctrl de Color se reiniciarán con los valores predefinidos de fábrica. Seleccione "Regresar" pulsando los botones ▲ o ▼ y, a continuación, pulse el botón ENTER para volver al menú anterior.
Pulse el botón EXIT para salir.

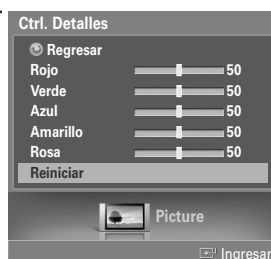
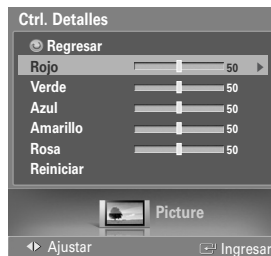

Uso de la función de mejora Defect. de Color

Esta función ajusta los colores rojo, verde o azul para compensar las deficiencias particulares que presentan algunos usuarios en la visualización de los colores.

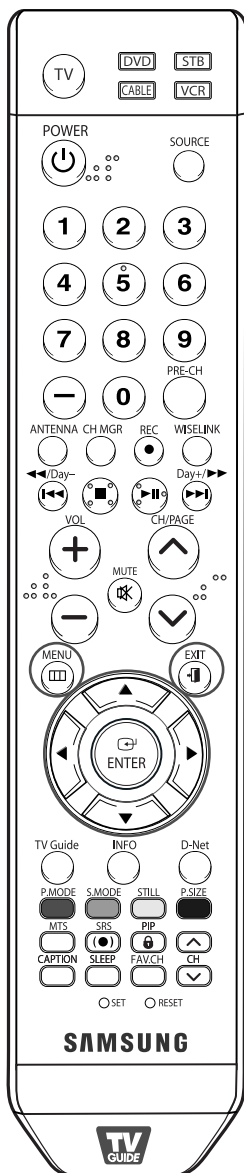

- 1 Pulse el botón MENU.
Pulse los botones ◀ o ▶ para seleccionar "Configuración" y pulse el botón ENTER.



- 2 Pulse los botones ▲ o ▼ para seleccionar "Defectos color" y pulse el botón ENTER.



- 3 Pulse los botones ▲ o ▼ para seleccionar "Defectos color" y pulse el botón ENTER.
Pulse los botones ▲ o ▼ para seleccionar "Encendido" y pulse el botón ENTER.



- 4 Pulse los botones ▲ o ▼ para seleccionar el color que vaya a ajustarse y pulse el botón ENTER.

Pulse los botones ◀ o ▶ para ajustar el valor de un color seleccionado.



- Seleccione la opción deseada (Rojo, Verde o Azul) pulsando los botones ▲ o ▼.



Seleccione "Regresar" pulsando los botones ▲ o ▼ y, a continuación, pulse el botón ENTER para volver al menú anterior. Pulse el botón EXIT para salir.

Ajuste de la función Modo película

Puede detectar y procesar automáticamente las señales de las películas y ajustar la imagen para conseguir una calidad óptima.

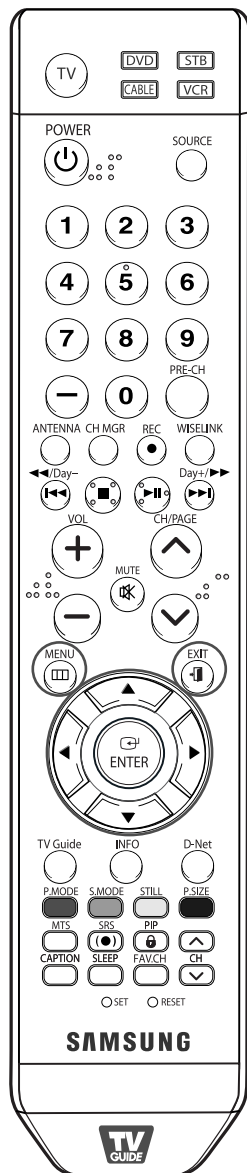

1 Pulse el botón MENU.
Pulse los botones ◀ o ▶ para seleccionar "Imagen" y pulse el botón ENTER.



2 Pulse los botones ▲ o ▼ para seleccionar "Modo película" y pulse el botón ENTER.



3 Pulse los botones ▲ o ▼ para seleccionar "Apagado" o "Encendido" y pulse el botón ENTER.



Seleccione "Regresar" pulsando los botones ▲ o ▼ y, a continuación, pulse el botón ENTER para volver al menú anterior.
Pulse el botón EXIT para salir.

NOTA

- La función Modo película sólo se puede ajustar en los modos AV (AV, S-Video, o Componente) que admitan las señales SD (definición normal) (480i) cuando se visualizan señales analógicas.

Control de la imagen

Visualización de imagen sobre imagen

Una de las mejores características de su televisor es la función de imagen sobre imagen (PIP). El sistema PIP avanzado le permite ver dos imágenes distintas simultáneamente, aunque no tenga ningún aparato de vídeo o DVD conectado al televisor.

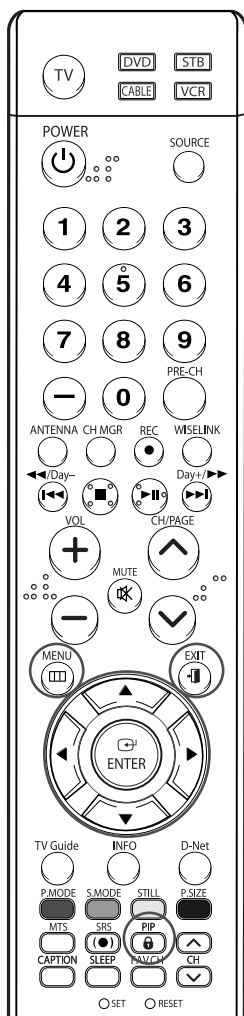

Activación de PIP

1 Pulse el botón MENU. Pulse los botones ◀ o ▶ para seleccionar "PIP" y pulse el botón ENTER.



2 Pulse los botones ▲ o ▼ para seleccionar "PIP" y pulse el botón ENTER.



3 Pulse los botones ▲ o ▼ para seleccionar "Encendido" y pulse el botón ENTER. La imagen secundaria (PIP) aparecerá en una esquina de la pantalla.

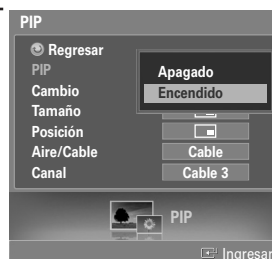

Seleccione "Regresar" pulsando los botones ▲ o ▼ y, a continuación, pulse el botón ENTER para volver al menú anterior. Pulse el botón EXIT para salir.

Método alternativo

Pulse repetidamente el botón PIP del mando a distancia para activar o desactivar PIP.

NOTAS

- Esta prestación no funciona cuando "V-Chip" está activo.
- Si apaga el televisor y vuelve a encenderlo, el modo de visualización volverá a ser el normal.
- Los canales digitales se pueden ver en PIP cuando la imagen principal proviene de una entrada externa, como un DVD, un aparato de vídeo o un receptor de televisión digital.
- PIP se admite aunque tanto la imagen principal como la secundaria sean analógicas. Para obtener más información, consulte la tabla de configuración de PIP en la página 71.
- Si el televisor está en el modo TV Guide On Screen™, cambia el estado entre bloqueado y desbloqueado en la ventana Vídeo. (Para obtener más información consulte el manual del usuario de TV Guide.)

Cambio entre imagen secundaria (PIP) e imagen principal

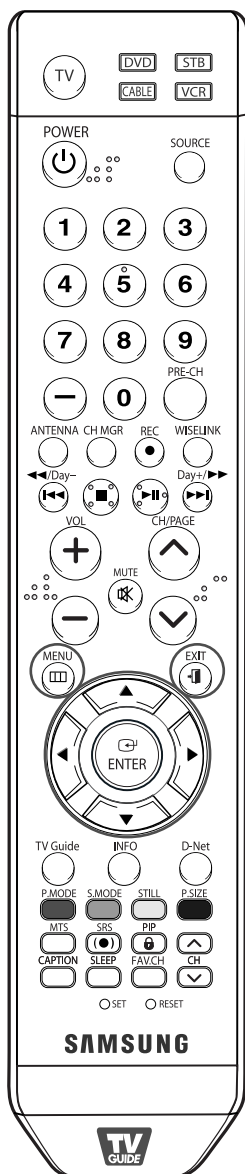

1 Pulse el botón MENU.
Pulse los botones ◀ o ▶ para seleccionar "PIP" y pulse el botón ENTER.



2 Pulse los botones ▲ o ▼ para seleccionar "Cambio" y pulse el botón ENTER.
La imagen secundaria aparece en la imagen principal y viceversa.



Seleccione "Regresar" pulsando los botones ▲ o ▼ y, a continuación, pulse el botón ENTER para volver al menú anterior.
Pulse el botón EXIT para salir.

Ajustes de PIP

- : Están operativas las funciones PIP y Cambio.
- ▲ : PIP funciona. La función Cambio no funciona
- X : PIP no funciona

	Principal	ATSC (receptor de antena)	QAM (receptor digital de cable)	NTSC (Análogica)	AV1	AV2	AV3	S-Video1	S-Video2	Componente1	Componente2	HDMI	PC	D-Net
Secundaria ATSC (receptor de antena)		X	X	X	▲	▲	▲	▲	▲	▲	▲	▲	▲	X
QAM (receptor digital de cable)		X	X	X	▲	▲	▲	▲	▲	▲	▲	▲	▲	X
NTSC (Análogica)		▲	▲	○	▲	▲	▲	▲	▲	▲	▲	▲	▲	X

NOTAS

- PIP sólo está disponible en el modo RF (TV).
- La función Cambio de PIP sólo está disponible en el modo RF (TV). (Análogica)

Control de la imagen

Cambio del tamaño de la imagen secundaria (PIP)

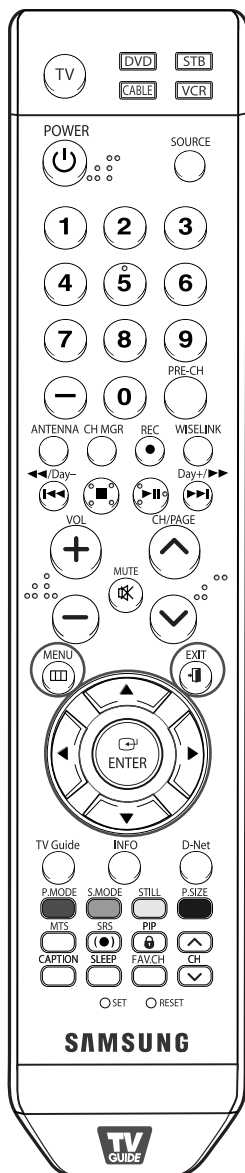

1 Pulse el botón MENU.
Pulse los botones ◀ o ▶ para seleccionar "PIP" y pulse el botón ENTER.



2 Pulse los botones ▲ o ▼ para seleccionar "Tamaño" y pulse el botón ENTER.

Pulse los botones ▲ o ▼ para seleccionar el tamaño que desee y pulse el botón ENTER.



Seleccione "Regresar" pulsando los botones ▲ o ▼ y, a continuación, pulse el botón ENTER para volver al menú anterior.

Pulse el botón EXIT para salir.

NOTA

- El modo Doble (□□, □□) no está disponible en el modo PC.

Cambio de ubicación de la imagen secundaria (PIP)

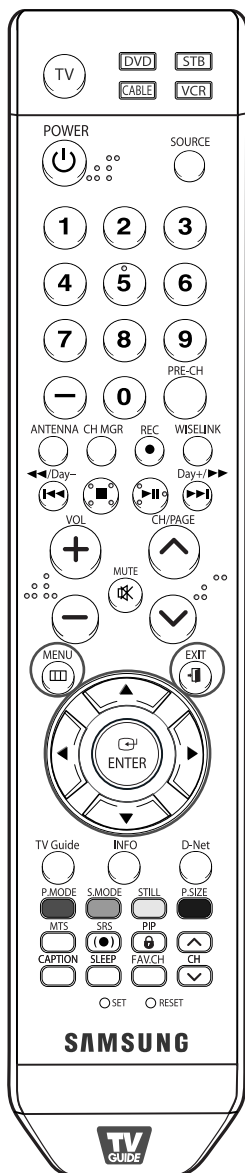

- 1 Pulse el botón MENU.
Pulse los botones ◀ o ▶ para seleccionar "PIP" y pulse el botón ENTER.



- 2 Pulse los botones ▲ o ▼ para seleccionar "Posición" y pulse el botón ENTER.

Pulse los botones ▲ o ▼ para seleccionar la posición que desee y pulse el botón ENTER.



Seleccione "Regresar" pulsando los botones ▲ o ▼ y, a continuación, pulse el botón ENTER para volver al menú anterior.

Pulse el botón EXIT para salir.

NOTA

- En el modo Doble (□□, □□), no se puede ajustar Posición.

Control de la imagen

Selección de una fuente de señal (aérea o cable) para PIP

Si la fuente de PIP es la señal de televisión mientras el sistema PIP esté activado, podrá seleccionar una fuente de emisión diferente para la imagen PIP desde la imagen principal.

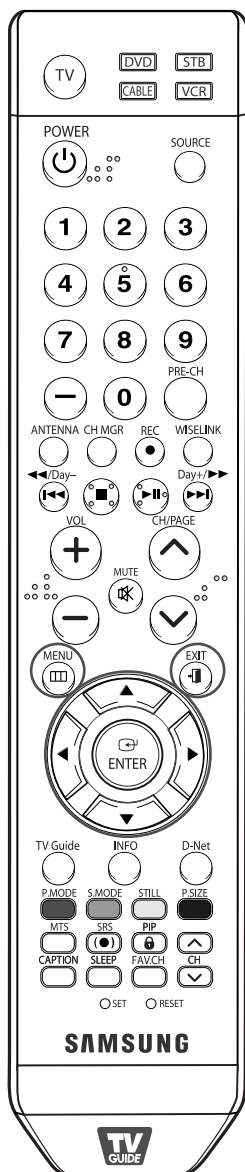

1 Pulse el botón MENU.
Pulse los botones ◀ o ▶ para seleccionar "PIP" y pulse el botón ENTER.



2 Pulse los botones ▲ o ▼ para seleccionar "Aire/Cable" y pulse el botón ENTER.



3 Pulse los botones ▲ o ▼ para seleccionar "Aire" o "Cable" y pulse el botón ENTER.

- Aire : Señal de antena aérea
- Cable : Señal de antena por cable

Seleccione "Regresar" pulsando los botones ▲ o ▼ y, a continuación, pulse el botón ENTER para volver al menú anterior.

Pulse el botón EXIT para salir.



Cambio del canal de la imagen secundaria (PIP)

Después de establecer la fuente de señal (antena o cable) de la imagen secundaria, cambiar los canales es fácil.

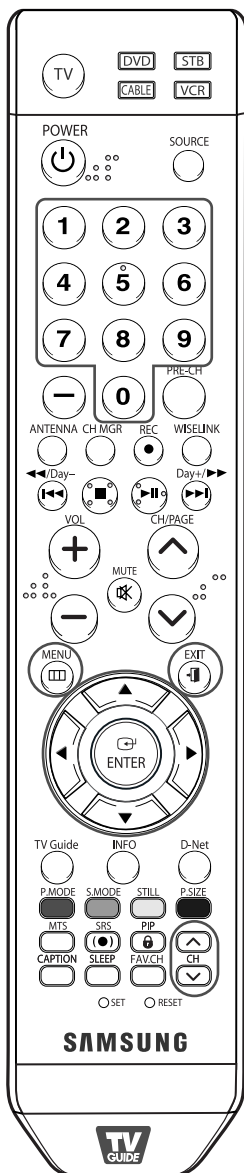

- 1 Pulse el botón MENU.
Pulse los botones ◀ o ▶ para seleccionar "PIP" y pulse el botón ENTER.

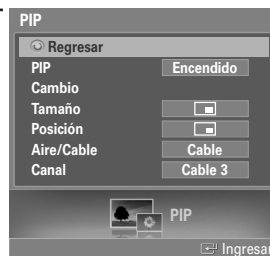

- 2 Pulse los botones ▲ o ▼ para seleccionar "Canal" y pulse el botón ENTER.

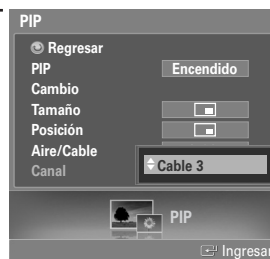

- 3 Pulse los botones ▲ o ▼ para seleccionar el canal que desee y pulse el botón ENTER.

- Aire : Señal de antena aérea
Cable : Señal de antena por cable

Seleccione "Regresar" pulsando los botones ▲ o ▼ y, a continuación, pulse el botón ENTER para volver al menú anterior.

Pulse el botón EXIT para salir.

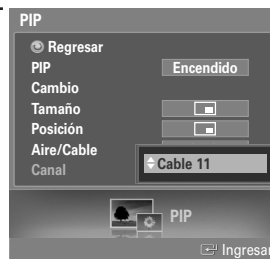

Método alternativo

Pulse los botones CH ▲ o CH ▼ debajo de la cubierta del mando a distancia para cambiar los canales de la imagen secundaria con PIP activada.

- También puede ajustar el canal pulsando los botones numéricos del mando a distancia. Esto se puede realizar en el menú Canal de PIP.

Control de la imagen

Congelación de la imagen

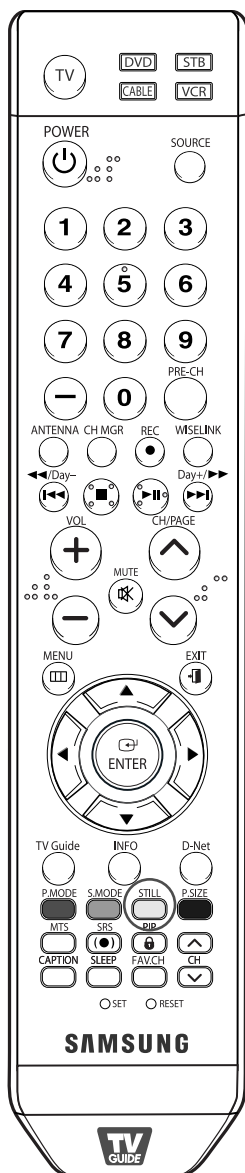

Pulse el botón STILL para congelar la imagen en movimiento. (Se seguirá oyendo el sonido normal.)

Para cancelar esta función, vuelva a pulsar el botón STILL o pulse cualquier botón del mando a distancia.

NOTA

- En el modo PIP, las imágenes principal y secundaria se congelan al mismo tiempo.

Ajuste del modo Pantalla Azul

Si no se recibe ninguna señal o ésta es muy débil, una pantalla azul sustituye de forma automática la imagen con interferencias. Si desea continuar viendo la imagen deficiente, debe definir el modo "Pantalla Azul" en "Apagado".

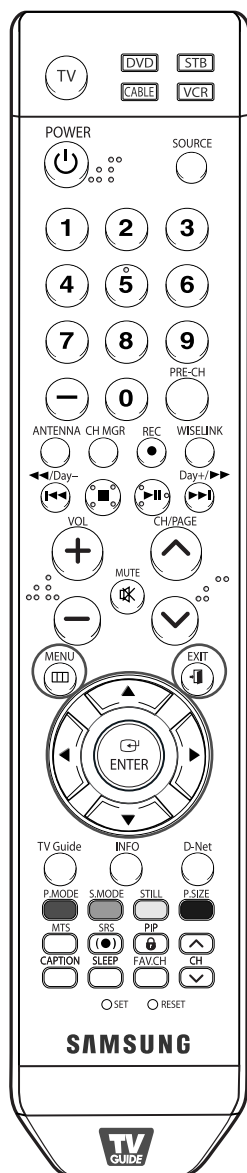

1 Pulse el botón MENU.
Pulse los botones ◀ o ▶ para seleccionar "Configuración" y pulse el botón ENTER.



2 Pulse los botones ▲ o ▼ para seleccionar "Pantalla Azul" y pulse el botón ENTER.



3 Pulse los botones ▲ o ▼ para seleccionar "Apagado" o "Encendido" y pulse el botón ENTER.

Seleccione "Regresar" pulsando los botones ▲ o ▼ y, a continuación, pulse el botón ENTER para volver al menú anterior.
Pulse el botón EXIT para salir.



SAMSUNG



Control del sonido



Control del sonido

Control del sonido

Los niveles y ajustes de sonido del televisor se pueden controlar y personalizar con el mando a distancia.

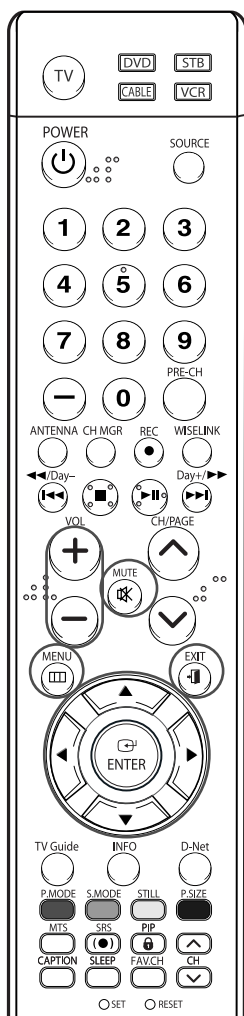

NOTA

- Los botones VOL +, VOL - y MUTE no funcionan si Silenc. Int está establecido en Encendido.

Ajuste del volumen

Pulse los botones VOL + o VOL - para aumentar o reducir el volumen.

Utilización del botón MUTE

En cualquier momento, puede cortar el sonido temporalmente. Pulse el botón MUTE en el mando a distancia.

Aparece el mensaje "Silencio" y se corta el sonido.



Para recuperar el sonido, vuelva a pulsar el botón MUTE o pulse los botones VOL + o VOL -.

Utilización de los parámetros de sonido automáticos

El TV tiene valores de sonido automáticos ("Normal", "Música", "Cine" y "Diálogo" preajustados de fábrica. Puede seleccionar "Favorito", que recupera automáticamente los valores de sonido personalizados.

1 Pulse el botón MENU. Pulse los botones ◀ o ▶ para seleccionar "Sonido" y pulse el botón ENTER.



2 Pulse los botones ▲ o ▼ para seleccionar "Modo" y pulse el botón ENTER. Vuelva a pulsar los botones ▲ o ▼ para seleccionar "Modo" y pulse el botón ENTER.



3 Pulse los botones ▲ o ▼ para seleccionar una opción concreta (Normal, Música, Cine, Diálogo o Favorito) y pulse el botón ENTER.

Seleccione "Regresar" pulsando los botones ▲ o ▼ y, a continuación, pulse el botón ENTER para volver al menú anterior.

Pulse el botón EXIT para salir.

- Elija "Normal" para los ajustes predefinidos de fábrica.
- Elija "Música" para ver vídeos musicales o conciertos.
- Elija "Cine" cuando vea películas.
- Elija "Diálogo" para ver una presentación que tenga sobre todo diálogo (es decir, noticias).
- Elija "Favorito" para recuperar los ajustes personales (consulte "Personalización del sonido" en la página 81).

Personalización del sonido

Los parámetros de sonido pueden ajustarse para que se adapten a sus preferencias personales. (De manera alternativa, puede usar uno de los ajustes automáticos. Consulte la página anterior.)

- 1 Pulse el botón MENU.
Pulse los botones ◀ o ▶ para seleccionar "Sonido" y pulse el botón ENTER.



- 2 Pulse los botones ▲ o ▼ para seleccionar "Modo" y pulse el botón ENTER. Vuelva a pulsar los botones ▲ o ▼ para seleccionar "Modo" y pulse el botón ENTER.
Pulse los botones ▲ o ▼ para seleccionar una opción concreta (Normal, Música, Cine, Diálogo o Favorito) y pulse el botón ENTER.



- 3 Pulse el botón ▼. Pulse los botones ◀ o ▶ para seleccionar una opción concreta (Balance, 100Hz, 300Hz, 1kHz, 3kHz, 10kHz) y pulse el botón ENTER.
Pulse los botones ▲ o ▼ para aumentar o disminuir la frecuencia seleccionada. Pulse el botón ENTER.

- La función del ecualizador se ajusta para cada modo (Normal, Música, Cine, Diálogo o Favorito).



- 4 Para volver a los ajustes de fábrica, seleccione "Reiniciar" pulsando los botones ▲ o ▼. Pulse el botón ENTER.
Pulse los botones ▲ o ▼ para seleccionar "Aceptar" o "Cancelar" y pulse el botón ENTER.

Seleccione "Regresar" pulsando los botones ▲ o ▼ y, a continuación, pulse el botón ENTER para volver al menú anterior. Pulse el botón EXIT para salir.



Método alternativo

Pulse el botón S.MODE del mando a distancia de forma repetida para seleccionar uno de los ajustes de sonido estándar.

NOTAS

- **Ajuste de balance de sonido I/D**
Para ajustar el balance de sonido de los altavoces I/D.
- **Ajuste del ancho de banda (100Hz, 300Hz, 1kHz, 3kHz, 10kHz)**
Para ajustar el nivel de las diferentes frecuencias de ancho de banda.

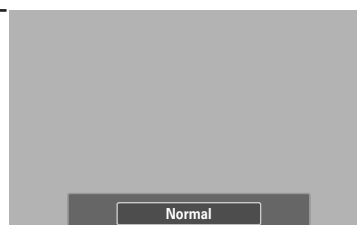

Control del sonido

Ajuste de SRS TSXT

TruSurround XT es una tecnología SRS patentada que solventa el problema de reproducir contenido multicanal 5.1 en dos altavoces. Trusurround proporciona una sensación de sonido virtual convincente a través de cualquier sistema de reproducción con dos altavoces. Es totalmente compatible con todos los formatos multicanal.

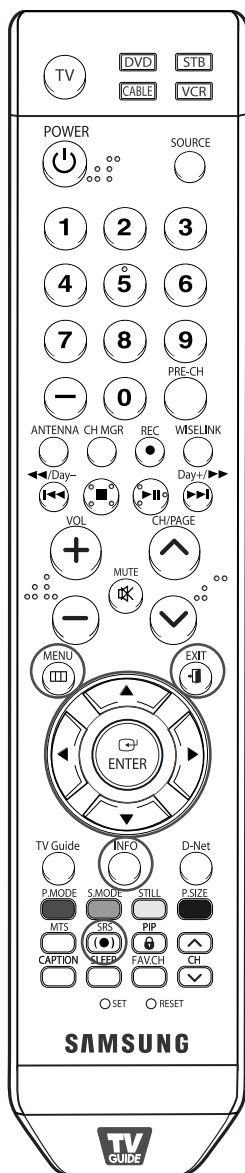

1 Pulse el botón MENU.
Pulse los botones ◀ o ▶ para seleccionar "Sonido" y pulse el botón ENTER.



2 Pulse los botones ▲ o ▼ para seleccionar "SRS TSXT" y pulse el botón ENTER.



3 Pulse los botones ▲ o ▼ para seleccionar "Apagado" o "Encendido" y, a continuación, pulse el botón ENTER.



Seleccione "Regresar" pulsando los botones ▲ o ▼ y, a continuación, pulse el botón ENTER para volver al menú anterior.
Pulse el botón EXIT para salir.

Método alternativo

Pulse varias veces el botón SRS del mando a distancia para seleccionar "Apagado" o "Encendido".

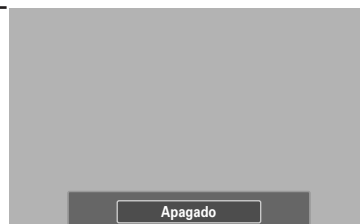

Volumen automático

Cada emisora tiene sus propias condiciones de señal y es muy incómodo ajustar el volumen cada vez que se cambia de canal. Con la función "Vol. Auto" el volumen del canal deseado se ajusta de forma automática reduciendo la salida de sonido cuando el volumen está alto o aumentando el sonido cuando el volumen está bajo.

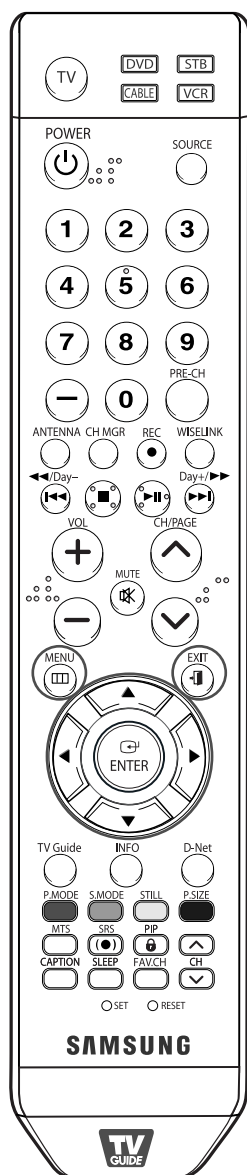

1 Pulse el botón MENU.
Pulse los botones ◀ o ▶ para seleccionar "Sonido" y pulse el botón ENTER.



2 Pulse los botones ▲ o ▼ para seleccionar "Vol. Auto" y pulse el botón ENTER.



3 Pulse los botones ▲ o ▼ para seleccionar "Apagado" o "Encendido" y pulse el botón ENTER.

Seleccione "Regresar" pulsando los botones ▲ o ▼ y, a continuación, pulse el botón ENTER para volver al menú anterior.

Pulse el botón EXIT para salir.



Control del sonido

Elección de una pista sonora multicanal (MTS) **Digital**

El sistema de transmisión de TV digital permite transmitir simultáneamente muchas pistas de audio (por ejemplo, traducciones simultáneas del programa en otros idiomas).

La disponibilidad de estas "multipistas" adicionales depende del programa.

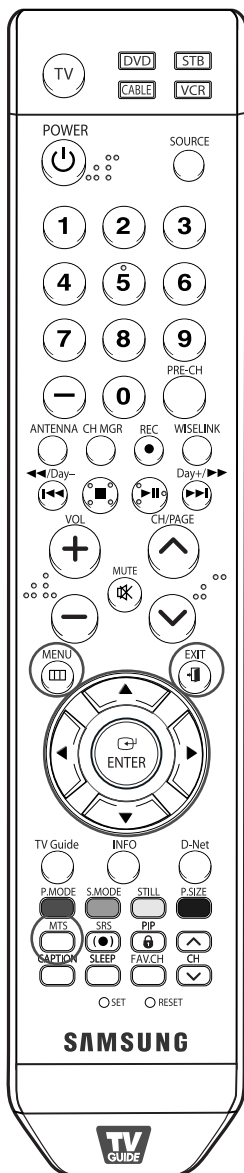

1 Pulse el botón MENU.
Pulse los botones ◀ o ▶ para seleccionar "Sonido" y pulse el botón ENTER.



2 Pulse los botones ▲ o ▼ para seleccionar "Opc. Multi-track" y pulse el botón ENTER.



3 Pulse los botones ▲ o ▼ para seleccionar "Idioma preferido" y pulse el botón ENTER.
Pulse los botones ▲ o ▼ para elegir el idioma que desee (Inglés, Español o Francés) y pulse el botón ENTER.



Seleccione "Regresar" pulsando los botones ▲ o ▼ y, a continuación, pulse el botón ENTER para volver al menú anterior.

Pulse el botón EXIT para salir.

Método alternativo

Pulse el botón MTS en el mando a distancia.

Puede escuchar en un idioma distinto del favorito pulsando el botón MTS.

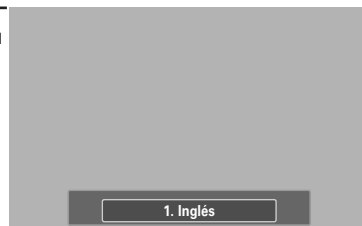

Elección de una pista sonora multicanal (MTS) **Analog**

En función del programa concreto emitido, puede escuchar en modo mono o estéreo o escuchar un programa de audio secundario (SAP).

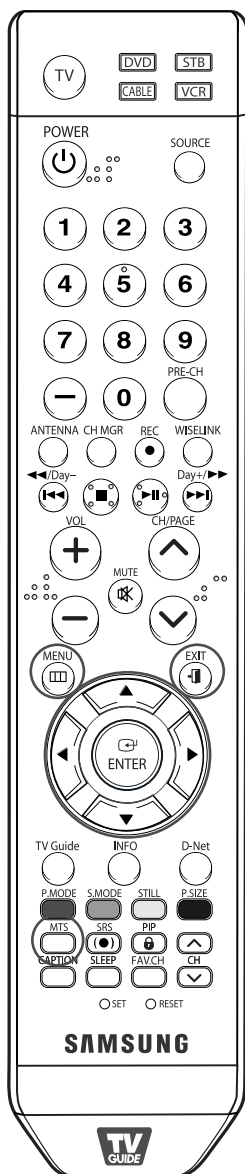

- 1 Pulse el botón MENU.
Pulse los botones ◀ o ▶ para seleccionar "Sonido" y pulse el botón ENTER.



- 2 Pulse los botones ▲ o ▼ para seleccionar "Opc. Multi-track" y, a continuación, pulse el botón ENTER.



- 3 Pulse los botones ▲ o ▼ para seleccionar "Sonido Multi-track" y pulse el botón ENTER.
Pulse los botones ▲ o ▼ para seleccionar un ajuste que desee y después pulse el botón ENTER.



Seleccione "Regresar" pulsando los botones ▲ o ▼ y, a continuación, pulse el botón ENTER para volver al menú anterior. Pulse el botón EXIT para salir.

Método alternativo

Pulse el botón MTS del mando a distancia de forma repetida para seleccionar una pista de sonido multicanal.



NOTAS

- Elija "Mono" para canales que emiten en monoaural o si tiene dificultades con la recepción de señales estéreo.
- Elija "Estéreo" para canales que emiten en estéreo.
- Elija "SAP" para escuchar el Programa de audio independiente, que normalmente es una traducción de otro idioma.

Control del sonido

Selección del silencio interno

Al utilizar un dispositivo como Cine en casa o Amplificador con altavoces externos, puede definir "Silenc. Int" en "Encendido" para cortar el sonido de los altavoces internos del televisor.

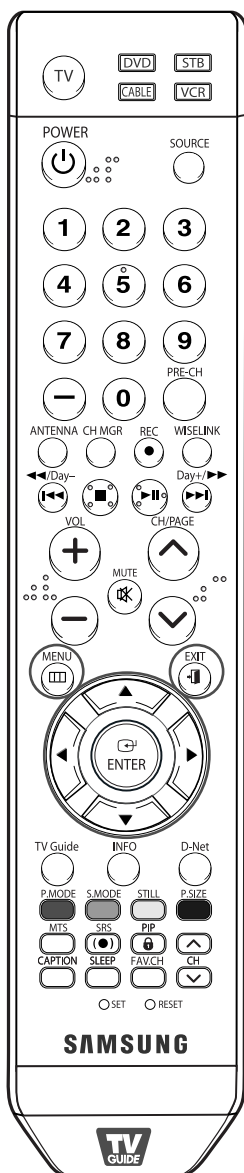

1 Pulse el botón MENU.
Pulse los botones ◀ o ▶ para seleccionar "Sonido" y pulse el botón ENTER.



2 Pulse los botones ▲ o ▼ para seleccionar "Silenc. Int" y pulse el botón ENTER.



3 Pulse los botones ▲ o ▼ para seleccionar "Encendido" y pulse el botón ENTER.
Al pulsar los botones ▲ o ▼ se alterna entre "Apagado" y "Encendido".



Seleccione "Regresar" pulsando los botones ▲ o ▼ y, a continuación, pulse el botón ENTER para volver al menú anterior.

Pulse el botón EXIT para salir.

NOTAS

- Los botones VOL +, VOL - y Mute no funcionan si Silenc. Int está establecido en Encendido.
- Si la función Silenc. Int está activada, sólo el menú Opc. Multi-track está disponible en el menú Sonido.
- Para ver la televisión con un sistema de altavoces externo, como un sistema de cine en casa, debe ajustar la opción Silenc. Int en Encendido. Para ver la televisión con un sistema de altavoces interno o grabar vídeos en un aparato de vídeo a través de la salida AV del televisor, debe ajustar la opción Silenc. Int en Apagado.

Ajuste de la melodía de encendido/apagado

Puede definirse un sonido de melodía para que suene cuando se encienda o se apague el TV.

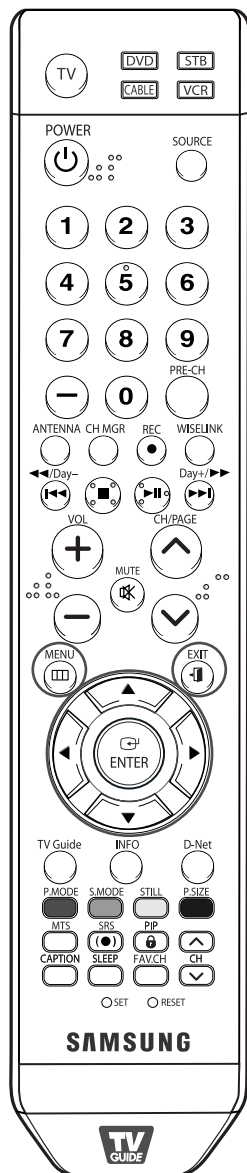

1 Pulse el botón MENU.
Pulse los botones ◀ o ▶ para seleccionar "Sonido" y pulse el botón ENTER.

2 Pulse los botones ▲ o ▼ para seleccionar "Melodía" y pulse el botón ENTER.
Pulse los botones ▲ o ▼ para seleccionar "Apagado" o "Encendido" y pulse el botón ENTER.

Seleccione "Regresar" pulsando los botones ▲ o ▼ y, a continuación, pulse el botón ENTER para volver al menú anterior.
Pulse el botón EXIT para salir.



SAMSUNG



Funciones especiales



Funciones especiales

Ajuste de Función de Ayuda

Muestra la ayuda sobre las funciones del menú.
La ayuda aparece en la parte superior de la pantalla.

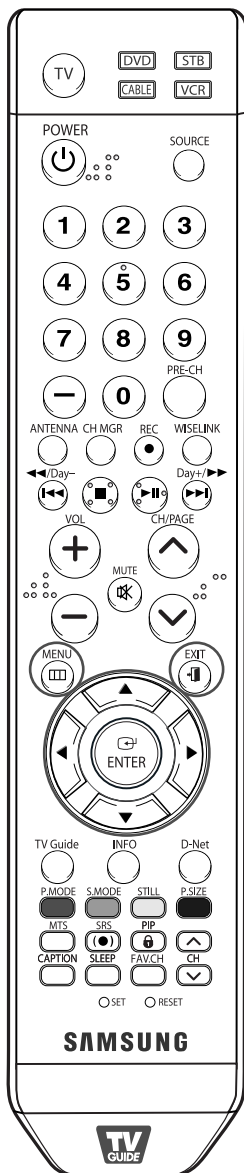

- 1 Pulse el botón MENU.
Pulse los botones ◀ o ▶ para seleccionar "Configuración" y pulse el botón ENTER.



- 2 Pulse los botones ▲ o ▼ para seleccionar "Función de Ayuda" y, a continuación, pulse el botón ENTER.



- 3 Pulse los botones ▲ o ▼ para seleccionar "Apagado" o "Encendido" y pulse el botón ENTER.

Seleccione "Regresar" pulsando los botones ▲ o ▼ y, a continuación, pulse el botón ENTER para volver al menú anterior.
Pulse el botón EXIT para salir.



NOTA

- El valor predeterminado de Función de Ayuda es Encendido.

Nivel de transparencia de los menús

Ajusta la transparencia de la pantalla de menús.

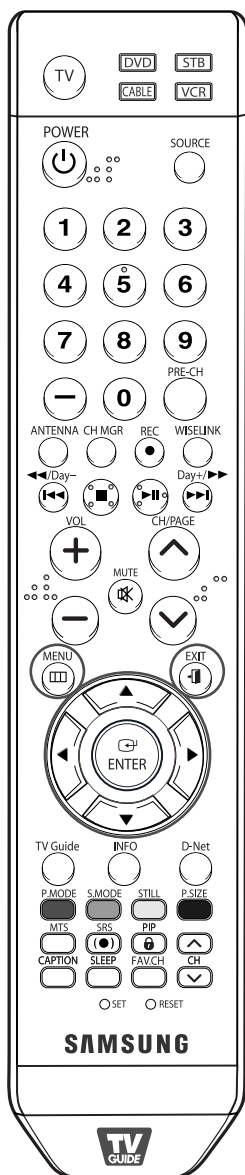

- 1 Pulse el botón MENU.
Pulse los botones ◀ o ▶ para seleccionar "Configuración" y pulse el botón ENTER.



- 2 Pulse los botones ▲ o ▼ para seleccionar "Transpar. Del menú" y pulse el botón ENTER.
Pulse los botones ▲ o ▼ para seleccionar el nivel y pulse el botón ENTER.

Seleccione "Regresar" pulsando los botones ▲ o ▼ y, a continuación, pulse el botón ENTER para volver al menú anterior.
Pulse el botón EXIT para salir.



Funciones especiales

Uso del Modo juego

Si se conecta a una consola de videojuegos como PlayStation™ o Xbox™, podrá disfrutar de sensaciones más realistas ajustando Modo del juego en Encendido.

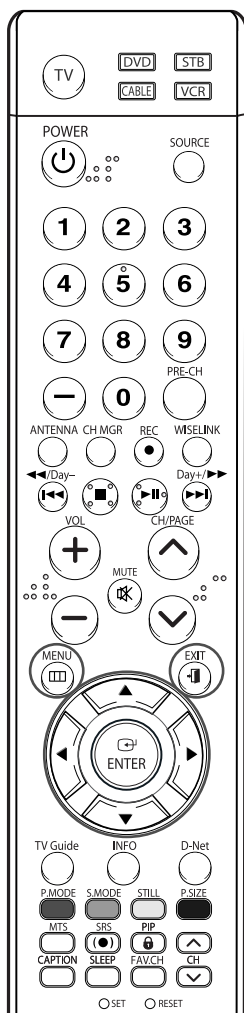

1 Pulse el botón MENU.
Pulse los botones ◀ o ▶ para seleccionar "Configuración" y pulse el botón ENTER.



2 Pulse los botones ▲ o ▼ para seleccionar "Modo Juego" y pulse el botón ENTER.



3 Pulse los botones ▲ o ▼ para seleccionar "Apagado" o "Encendido" y pulse el botón ENTER.



Seleccione "Regresar" pulsando los botones ▲ o ▼ y, a continuación, pulse el botón ENTER para volver al menú anterior.
Pulse el botón EXIT para salir.

NOTAS

- *Modo juego no está disponible en el modo de TV.*
- *Si la calidad de la imagen es deficiente cuando un dispositivo externo (DVD, VCR, etc.) está conectado al televisor, compruebe si la opción Modo Juego está configurada como Encendido. El Modo Juego se debe ajustar en Apagado.*

Restricciones sobre el Modo del juego (precauciones)

- Si desea desconectarse de la consola de videojuegos y conectarse a otro dispositivo externo, ajuste la opción Modo del juego como Apagado en el menú de configuración.
- Si ve la televisión en Modo del juego, la pantalla tiembla ligeramente.

Si Modo del juego está configurado como Encendido

- El modo Imagen cambia automáticamente a Favorito y los usuarios no pueden cambiar el modo.
- El modo Sonido del menú Sound se desactiva. Debe ajustar el sonido mediante el ecualizador.
- La función Reiniciar sonido se activa. Si, tras configurar el ecualizador selecciona la función Reiniciar, se restauran los parámetros de fábrica.

Uso del V-Chip

El acceso a canales y programas se controla mediante una contraseña (es decir, un código secreto de 4 dígitos que lo define el usuario). El menú en pantalla le pedirá que asigne una contraseña (puede cambiarla posteriormente, en caso necesario).

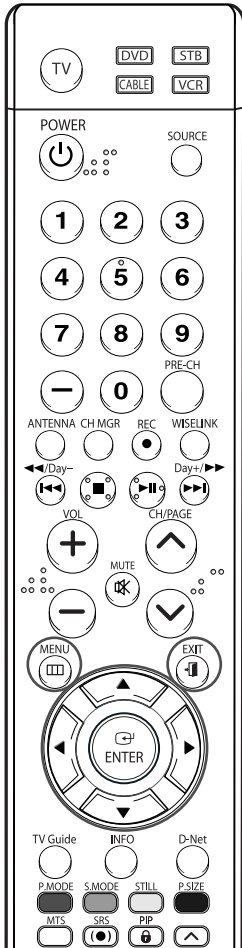

NOTAS

- La función PIP no funciona cuando el modo V-Chip está activo.
- Si olvida el PIN, pulse los botones del mando a distancia en la siguiente secuencia para reiniciar el código PIN a "0-0-0-0": POWER (Apag.), MUTE, 8, 2, 4, POWER (Enc.).
- La función V-Chip sólo funciona en los modos TV, AV y S-Video.

Cambio de la contraseña

- 1 Pulse el botón MENU.
Pulse los botones ◀ o ▶ para seleccionar "Configuración" y pulse el botón ENTER.
Pulse los botones ▲ o ▼ para seleccionar "V-Chip" y pulse el botón ENTER.



- 2 Pulse el botón ▼.
Pulse los botones numéricos para introducir el número PIN actual de 4 dígitos.
(El número PIN predeterminado del nuevo equipo de TV es "0000".)
Aparecerá el menú "V-Chip".



- 3 Pulse los botones ▲ o ▼ para seleccionar "Cambiar Código" y pulse el botón ENTER.



- 4 Pulse el botón ▼.
Pulse los botones numéricos para introducir el nuevo número PIN de 4 dígitos.
Vuelva a introducir el nuevo número PIN para confirmar.

El mensaje desaparecerá automáticamente y se volverá al menú anterior tras unos segundos, aunque no se pulse el botón ENTER.

Seleccione "Regresar" pulsando los botones ▲ o ▼ y, a continuación, pulse el botón ENTER para volver al menú anterior.
Pulse el botón EXIT para salir.



Funciones especiales

Activación/desactivación de los controles de clasificación

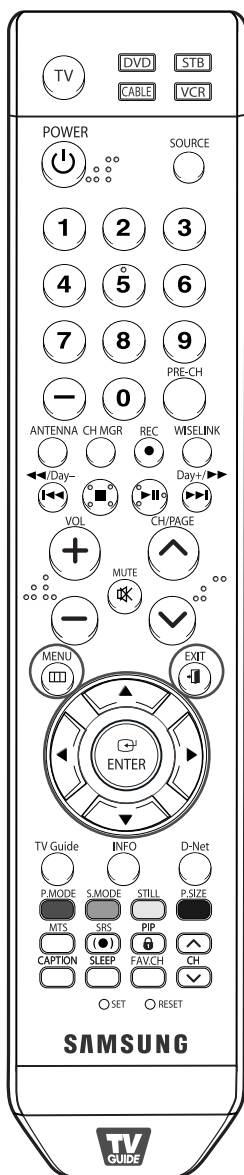

- 1 Pulse el botón MENU.
Pulse los botones ◀ o ▶ para seleccionar "Configuración" y pulse el botón ENTER.
Pulse los botones ▲ o ▼ para seleccionar "V-Chip" y pulse el botón ENTER.



- 2 Pulse el botón ▼.
Pulse los botones numéricos para introducir el número PIN actual de 4 dígitos.
(El número PIN predeterminado del nuevo equipo de TV es "0000".)
Aparecerá el menú "V-Chip".



- 3 Pulse los botones ▲ o ▼ para seleccionar "Bloqueo V-Chip".
Para activar la función V-Chip, pulse el botón ENTER para que el campo "Bloqueo V-Chip" se ajuste en "Encendido".
Si se pulsan los botones ▲ o ▼ se alterna entre "Encendido" y "Apagado".
Pulse el botón ENTER.



Seleccione "Regresar" pulsando los botones ▲ o ▼ y, a continuación, pulse el botón ENTER para volver al menú anterior. Pulse el botón EXIT para salir.

Configuración de las restricciones mediante las "Guías pater. TV"

Las restricciones pueden configurarse de dos formas: "Guías pater. TV" o "Clas. MPAА".

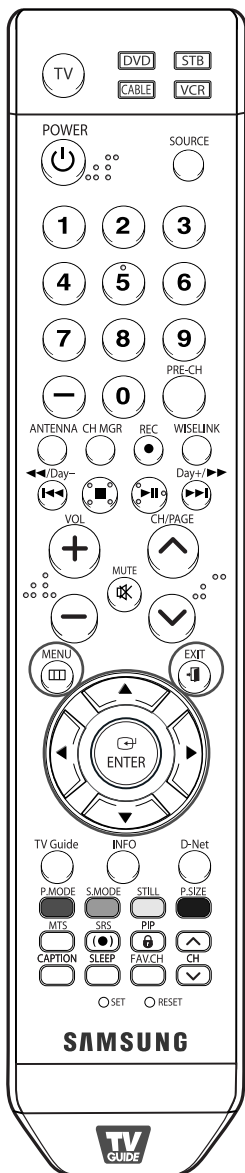

- 1 Pulse el botón MENU.
Pulse los botones ◀ o ▶ para seleccionar "Configuración" y pulse el botón ENTER.
Pulse los botones ▲ o ▼ para seleccionar "V-Chip" y pulse el botón ENTER.



- 2 Pulse el botón ▼.
Pulse los botones numéricos para introducir el número PIN actual de 4 dígitos.
(El número PIN predeterminado del nuevo equipo de TV es "0000".)
Aparecerá el menú "V-Chip".



- 3 Pulse los botones ▲ o ▼ para seleccionar "Guías pater. TV" y pulse el botón ENTER.



Continúa...

Funciones especiales

4 Puede bloquear independientemente los programas de TV. Las clasificaciones bloqueadas de TV (FCC) se indican mediante el símbolo "🔒".

Pulse los botones ▲/▼/◀/▶ y el botón ENTER para activar las restricciones apropiadas para el sistema de clasificación de TV (FCC).

Para desbloquear elementos, pulse de nuevo el botón ENTER.

TV-Y : Niños pequeños

TV-Y7 : Niños de más de 7 años

TV-G : Audiencia general

TV-PG : Supervisión paterna

TV-14 : De 14 años en adelante

TV-MA : Audiencia adulta.

Seleccione "Regresar" pulsando los botones ▲ o ▼ y, a continuación, pulse el botón ENTER para volver al menú anterior. Pulse el botón EXIT para salir.

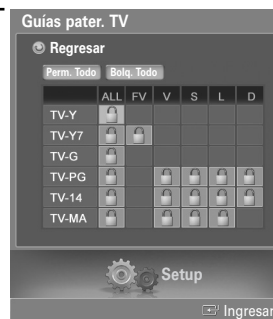

NOTA

- **Perm. Todo** : Se pulsa para desbloquear todos los programas de televisión.
- **Bolq. Todo** : Se pulsa para bloquear todos los programas de televisión.

NOTAS

- Estas categorías se dividen en dos grupos: "TV-Y" y "TV-Y7" (niños pequeños y niños a partir de 7 años), y "TV-G" a "TV-MA" (todos los demás).
- Las limitaciones para estos grupos funcionan de forma independiente. Si en la familia hay niños muy pequeños y adultos jóvenes, la opción Guía de programas para padres debe configurarse por separado para grupo de edad. (Véase la página 98.)

Cómo configurar las limitaciones utilizando "Clas. MPAA"

El sistema de clasificación de películas utiliza el sistema de la Motion Picture Association of America (MPAA) y su aplicación principal es para películas.

Cuando está activado el control de clasificación de programas, el televisor bloquea automáticamente cualquier programa que tenga una determinada clasificación (ya sea según la clasificación MPAA o según la guía de programas de TV).

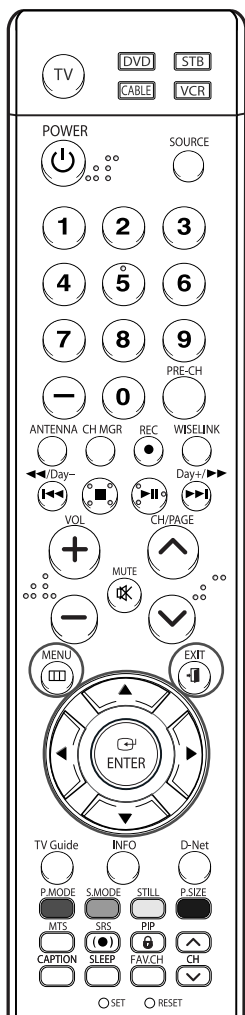

NOTA

- **Perm. Todo** : Se pulsa para desbloquear todas las clasificaciones de películas.
- **Bolq. Todo** : Se pulsa para bloquear todas las clasificaciones de películas.

1 Pulse el botón MENU.
Pulse los botones ◀ o ▶ para seleccionar "Configuración" y pulse el botón ENTER.
Pulse los botones ▲ o ▼ para seleccionar "V-Chip" y pulse el botón ENTER.



2 Pulse el botón ▼.
Pulse los botones numéricos para introducir el número PIN actual de 4 dígitos.
El número PIN predeterminado del nuevo equipo de TV es "0000". Aparecerá el menú "V-Chip".



3 Pulse los botones ▲ o ▼ para seleccionar "Clas. MPAA" y pulse el botón ENTER.



4 Puede bloquear independientemente las clasificaciones de películas. Las clasificaciones bloqueadas de películas se indican mediante el símbolo "🔒". Pulse los botones ▲/▼/ENTER para activar las restricciones apropiadas para el sistema de clasificación de películas. Para desbloquear elementos, pulse de nuevo el botón ENTER.

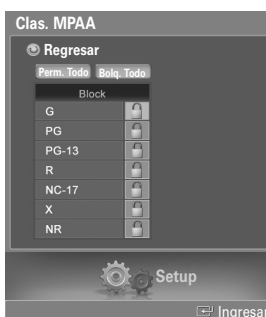

Seleccione "Regresar" pulsando los botones ▲ o ▼ y, a continuación, pulse el botón ENTER para volver al menú anterior.
Pulse el botón EXIT para salir.

Funciones especiales

Notas importantes sobre bloqueo de programas

Explicación de los sistemas de clasificación MPAA y TV (FCC):

Clasificaciones de TV (FCC) por edad

TV-Y

Todos los niños. Los temas y elementos de este programa están diseñados específicamente para audiencia muy joven, incluidos niños de edad entre los dos y seis años.

TV-Y7

Dirigido a niños más mayores. Los temas y elementos de este programa pueden incluir violencia física o cómica suave, o puede asustar a niños con una edad inferior a los 7 años.

TV-G

Audiencia general. Contiene poca o ninguna violencia, no hay lenguaje fuerte, ninguno o escasos diálogos y situaciones sexuales.

TV-PG

Supervisión paterna. Este programa puede contener lenguaje obsceno poco frecuente, violencia limitada, diálogo y situaciones sexuales sugerentes.

TV-14

Menores acompañados de un adulto. Este programa puede contener temas sofisticados, contenido sexual, lenguaje fuerte y violencia más intensa.

TV-MA

Sólo para adultos. Este programa puede contener temas para adultos, lenguaje inapropiado, violencia gráfica y contenido sexual explícito.

Categoría de contenido de TV (FCC)

FV	Violencia y fantasía.
D	Diálogo de contenido sexual.
L	Lenguaje adulto.
S	Situación sexual.
V	Violencia.

Sistema de clasificación de MPAA (Películas)

G	Audiencia general (sin limitaciones).
PG	Se sugiere supervisión paterna.
PG-13	Menores acompañados de un adulto.
R	Restringidos. Menores de 17 acompañados por un adulto.
NC-17	Mayores de 17 años.
X	Sólo adultos.
NR	Sin clasificar.

- Clasificaciones de TV (FCC): La clasificación concreta que se ha seleccionado se bloqueará (y se indicará como una "L" roja en un fondo azul). Asimismo, todas las clasificaciones por edad se bloquearán dentro del grupo concreto (es decir, "grupo 1" o "grupo 2"). Supongamos están bloqueada la clasificación TV-G y todo su contenido (V, S, L y D). En ese caso, también se bloquean automáticamente clasificaciones más restringidas (TV-PG, TV-14 y TV-MA) y todo su contenido (V, S, L y D).
- Clasificaciones MPAA: La clasificación concreta que ha seleccionado se bloqueará. Además, también se bloquearán las clasificaciones más restrictivas.
- Ninguna clasificación de TV (FCC) ni las clasificaciones MPAA se aplicarán a programas de noticias.

Cómo configurar las limitaciones utilizando el sistema inglés canadiense

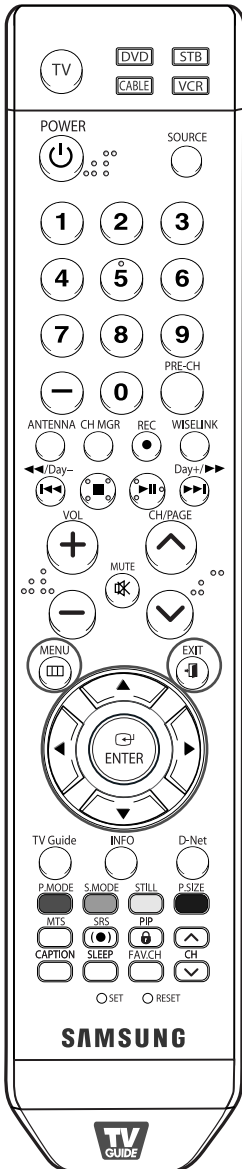

- 1 Pulse el botón MENU.
Pulse los botones ◀ o ▶ para seleccionar "Configuración" y pulse el botón ENTER.
Pulse los botones ▲ o ▼ para seleccionar "V-Chip" y pulse el botón ENTER.



- 2 Pulse el botón ▼.
Pulse los botones numéricos para introducir el número PIN actual de 4 dígitos.
(El número PIN predeterminado del nuevo equipo de TV es "0000".)
Aparecerá el menú "V-Chip".



- 3 Pulse los botones ▲ o ▼ para seleccionar "Inglés Canadiense" y pulse el botón ENTER.



Continúa...

Funciones especiales

4 Pulse los botones ▲ o ▼ para seleccionar la restricción apropiada.

Pulse el botón ENTER para activar la restricción seleccionada.

Se indica el símbolo "🔒".

Para desbloquear elementos, pulse de nuevo el botón ENTER.

Seleccione "Regresar" pulsando los botones ▲ o ▼ y, a continuación, pulse el botón ENTER para volver al menú anterior.

Pulse el botón EXIT para salir.

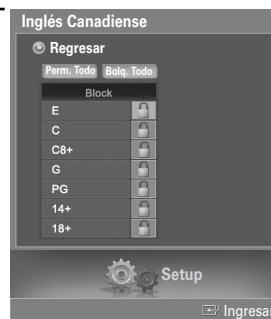

NOTA

- *Perm. Todo* : Se pulsa para desbloquear todos los programas de televisión.
- *Bolq. Todo* : Se pulsa para bloquear todos los programas de televisión.

E	La programación de exención incluye...noticias, deportes, documentales y la programación de otra información, programas de entrevistas y programas de variedades.
C	Programación para niños menores de 8 años.
C8+	Programación generalmente considerada aceptable para niños mayores de 8 años sin acompañamiento de adultos.
G	Programación general, ideal para todas las audiencias.
PG	Supervisión paterna.
14+	La programación contiene temas y contenido que puede que no sea adecuada para menores de 14 años.
18+	Programación para adultos.

Cómo configurar las limitaciones utilizando el sistema francés canadiense

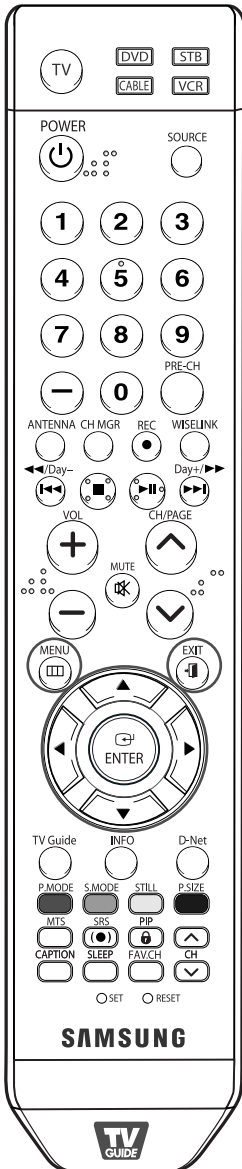

- 1 Pulse el botón MENU.
Pulse los botones ◀ o ▶ para seleccionar "Configuración" y pulse el botón ENTER.
Pulse los botones ▲ o ▼ para seleccionar "V-Chip" y pulse el botón ENTER.



- 2 Pulse el botón ▼.
Pulse los botones numéricos para introducir el número PIN actual de 4 dígitos.
El número PIN predeterminado del nuevo equipo de TV es "0000".
Aparecerá el menú "V-Chip".



- 3 Pulse los botones ▲ o ▼ para seleccionar "Francés Canadiense" y pulse el botón ENTER.



Continúa...

Funciones especiales

4 Pulse los botones ▲ o ▼ para seleccionar la restricción apropiada:

Pulse el botón ENTER para activar la restricción seleccionada.

Se indica el símbolo "🔒".

Para desbloquear elementos, pulse de nuevo el botón ENTER.

Seleccione "Regresar" pulsando los botones ▲ o ▼ y, a continuación, pulse el botón ENTER para volver al menú anterior.

Pulse el botón EXIT para salir.

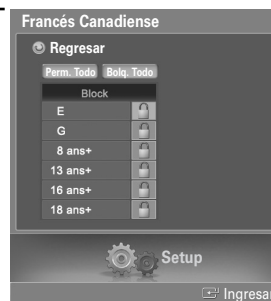

NOTA

- *Perm. Todo* : Se pulsa para desbloquear todos los programas de televisión.
- *Bolq. Todo* : Se pulsa para bloquear todos los programas de televisión.

- E** La programación de exención incluye...noticias, deportes, documentales y la programación de otra información, programas de entrevistas y programas de variedades.
- G** General.
- 8 ans+** No recomendada para niños pequeños.
- 13 ans+** Es posible que la programación no sea adecuada para niños menores de 13 años.
- 16 ans+** La programación no es adecuada para niños menores de 16 años.
- 18 ans+** Programación restringida para adultos.

Uso de V-Chip con los canales digitales

La información de la restricción de bloqueo se puede usar mientras se ven los canales DTV.

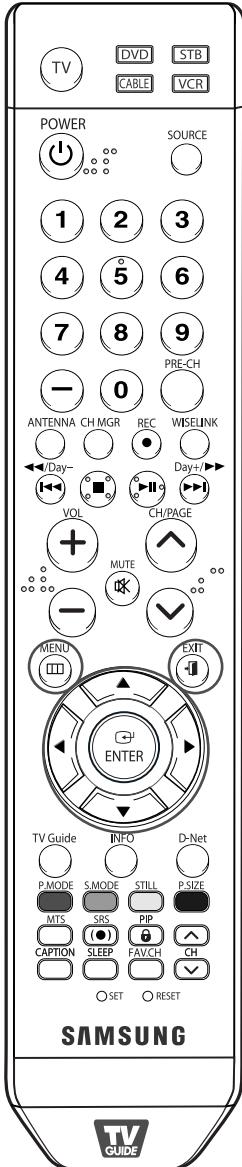

- 1 Pulse el botón MENU.
Pulse los botones ◀ o ▶ para seleccionar "Configuración" y pulse el botón ENTER.
Pulse los botones ▲ o ▼ para seleccionar "V-Chip" y pulse el botón ENTER.



- 2 Pulse el botón ▼.
Pulse los botones numéricos para introducir el número PIN actual de 4 dígitos.
El número PIN predeterminado del nuevo equipo de TV es "0000".
Aparecerá el menú "V-Chip".



- 3 Pulse los botones ▲ o ▼ para seleccionar "Clasificación U.S. Descargable" y pulse el botón ENTER.



NOTAS

- Si la información no se descarga desde el canal, el menú "Clasificación U.S. Descargable" está desactivado.
- La información de la restricción de bloqueo se puede descargar automáticamente mientras se ven los canales DTV. Esto puede tardar algunos segundos.
- El menú "Clasificación U.S. Descargable" está disponible después de que la información se haya descargado desde esta emisora.
Sin embargo, según el tipo de información que proporcione la emisora, el menú podría no estar disponible para su uso.

Funciones especiales

4 Puede bloquear independientemente los programas de TV. Las clasificaciones bloqueadas de TV se indican mediante el símbolo "🔒".

Para desbloquear un canal bloqueado, pulse de nuevo el botón ENTER.

Pulse los botones ▲/▼/◀/▶ y el botón ENTER para activar las restricciones apropiadas para el sistema de clasificación de TV.

Seleccione "Regresar" pulsando los botones ▲ o ▼ y, a continuación, pulse el botón ENTER para volver al menú anterior.

Pulse el botón EXIT para salir.

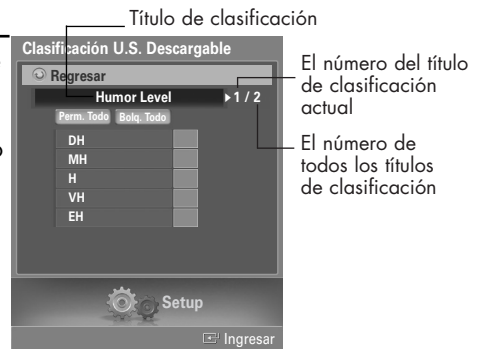

NOTAS

- *Perm. Todo:* Se pulsa para desbloquear todos los programas de televisión.
- *Bloq. Todo:* Se pulsa para bloquear todos los programas de televisión.
- Los niveles de restricción de bloqueo difieren según la emisora.
- El nombre de menú predeterminado y "Clasificación U.S. Descargable" cambian según la información descargada.
- Aunque configure la visualización en pantalla en su propio idioma, el menú "Clasificación U.S. Descargable" siempre lo verá en inglés.
- La clasificación bloqueará automáticamente las categorías que sean más restrictivas.
- Los títulos de clasificación (por ejemplo, Humor Level..etc) y las clasificaciones de televisión (por ejemplo, NV, MV,V, etc.) pueden diferir según la emisora.

Visualización de subtítulos (mensajes de texto en pantalla) **Analog**

La función analógica Subtítulo funciona en un modo de canal de TV analógico o en modo de fuente externa.

(Dependiendo de la señal de transmisión, la función analógica Subtítulo puede funcionar en canales digitales.)

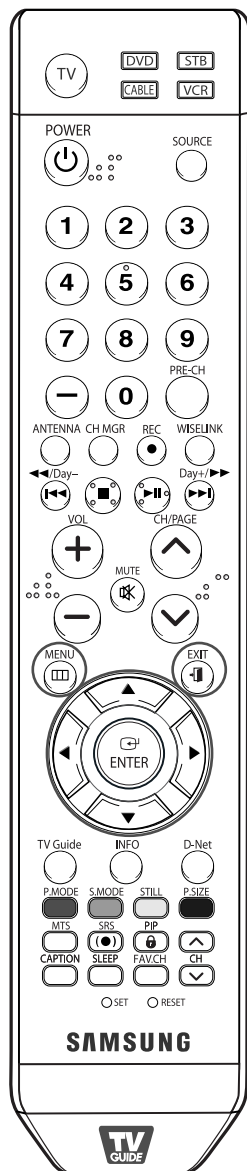

- 1 Pulse el botón MENU.
Pulse los botones ◀ o ▶ para seleccionar "Configuración" y pulse el botón ENTER.



- 2 Pulse los botones ▲ o ▼ para seleccionar "Subtítulo" y pulse el botón ENTER.



- 3 Pulse los botones ▲ o ▼ para seleccionar "Subtítulo" y pulse el botón ENTER.

Pulse los botones ▲ o ▼ para seleccionar "Encendido" y pulse el botón ENTER.

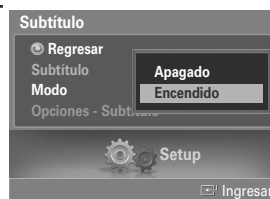

Continúa...

Funciones especiales

- 4 Pulse los botones ▲ o ▼ para seleccionar "Modo" y pulse el botón ENTER.
Pulse los botones ▲ o ▼ para seleccionar el submenú que desee (CC1-CC4 o Texto1-Texto4) y después pulse el botón ENTER.

Seleccione "Regresar" pulsando los botones ▲ o ▼ y, a continuación, pulse el botón ENTER para volver al menú anterior. Pulse el botón EXIT para salir.



NOTAS

- El valor predeterminado es "CC1".
 - CC1 : El servicio primario de subtítulos sincronizados. Son subtítulos en el idioma principal que debe estar sincronizado con el sonido, preferiblemente que coincida con la secuencia específica.
 - CC2 : Subtítulos especiales de uso no sincronizado. Este canal transporta datos que están destinados a ampliar la información del programa.
 - CC3 : Servicio de subtítulos secundarios sincronizados. Datos alternativos de subtítulos relacionados con el programa, típicamente subtítulos del segundo idioma.
 - CC4 : Subtítulos especiales de uso no sincronizado. Similar a CC2.
 - Texto1 : Primer servicio de texto. Se puede tratar de varios datos no relacionados con programa alguno.
 - Texto2 : Segundo servicio de texto. Datos adicionales, normalmente sin relación con programa alguno.
 - Texto3/Texto4 : Tercer y cuarto servicios de texto. Estos canales de datos sólo se usan si los anchos de banda de datos de Texto1 y Texto2 no son suficientes.
- La función Subtítulo sólo funciona en los modos TV, AV y S-Video.
- La disponibilidad de los subtítulos depende del programa que se esté emitiendo.

Visualización de subtítulos (mensajes de texto en pantalla) **Digital**

La función digital Subtítulo funciona en canales digitales.

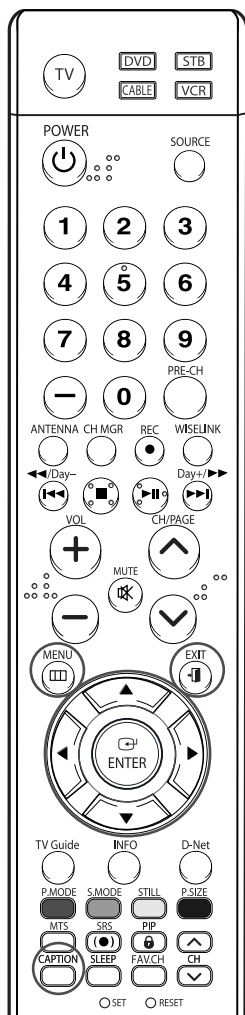

NOTA

- "Opciones - Subtítulo" sólo está disponible cuando se puede seleccionar "Servicio 1 ~ Servicio 6" en "Modo".

1 Pulse el botón MENU.
Pulse los botones ◀ o ▶ para seleccionar "Configuración" y pulse el botón ENTER.



2 Pulse los botones ▲ o ▼ para seleccionar "Subtítulo" y pulse el botón ENTER.



3 Pulse los botones ▲ o ▼ para seleccionar "Subtítulo" y pulse el botón ENTER.

Pulse los botones ▲ o ▼ para seleccionar "Encendido" y pulse el botón ENTER.

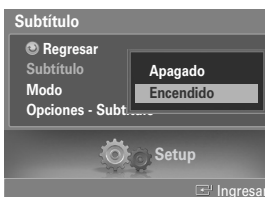

4 Pulse los botones ▲ o ▼ para seleccionar "Modo" y pulse el botón ENTER.

Pulse los botones ▲ o ▼ para seleccionar el submenú que desee (Servicio 1 ~ Servicio 6, CC 1 ~ CC 4 o Texto 1 ~ Texto 4) y después pulse el botón ENTER.



5 Pulse los botones ▲ o ▼ para seleccionar "Opciones - Subtítulo" y pulse el botón ENTER.



Continúa...

Funciones especiales

6 Pulse los botones ▲ o ▼ para seleccionar "Tamaño" y pulse el botón ENTER.

Pulse los botones ▲ o ▼ para seleccionar el elemento deseado y pulse el botón ENTER.

Ajuste otras opciones de la lista siguiente utilizando el mismo método indicado anteriormente.

Seleccione "Regresar" pulsando los botones ▲ o ▼ y, a continuación, pulse el botón ENTER para volver al menú anterior.

Pulse el botón EXIT para salir.



NOTAS

- La disponibilidad de los subtítulos depende del programa que se esté emitiendo.
- La opción "Programado" significa que se vuelve a las opciones de los subtítulos originales configuradas por el emisor.

Tamaño

Esta opción se compone de "Programado", "Pequeño", "Normal" y "Grande". El valor predeterminado es "Programado".

Tipo de Letra

Esta opción se compone de "Programado" y "Estilo0 – Estilo7".

Puede cambiar el tipo de letra que desee. El valor predeterminado es "Programado".

Color Primer Plano

Esta opción se compone de "Programado", "Blanco", "Negro", "Rojo", "Verde", "Azul", "Amarillo", "Magenta" y "Cian".

Puede cambiar el color del texto. El valor predeterminado es "Programado".

Color de fondo

Esta opción se compone de "Programado", "Blanco", "Negro", "Rojo", "Verde", "Azul", "Amarillo", "Magenta" y "Cian". Puede cambiar el color del fondo de los subtítulos. El valor predeterminado es "Programado".

Opacidad pr. pl.

Esta opción se compone de "Programado", "Transparente", "Traslúcido", "Sólido" e "Intermitente".

Puede cambiar la opacidad del texto. El valor predeterminado es "Programado".

Opa. Fondo

Esta opción se compone de "Programado", "Transparente", "Traslúcido", "Sólido" e "Intermitente". Puede cambiar la opacidad del fondo de los subtítulos. El valor predeterminado es "Programado".

Regresar al Predeter.

Esta opción reajusta las opciones "Tamaño", "Tipo de Letra", "Color Primer Plano", "Color de fondo", "Opacidad pr. pl." y "Opa. Fondo" a sus valores predeterminados.

Método alternativo

Pulse el botón CAPTION del mando a distancia varias veces para seleccionar "Encendido" o "Apagado".

Subtítulo : Encendido

Uso de CableCARD

Este menú funciona con una CableCARD proporcionada por el proveedor de servicio de cable local. Antes de acceder a este menú, es necesario haber conectado una CableCARD al panel posterior del televisor.

Para obtener instrucciones de conexión detalladas, consulte en este manual la sección "Conexión de una CableCARD", en la página 22.

Visión de información relacionada con CableCARD

Para acceder a información sobre estado, enlace y configuración de red de CableCARD proporcionada por el proveedor de servicio.

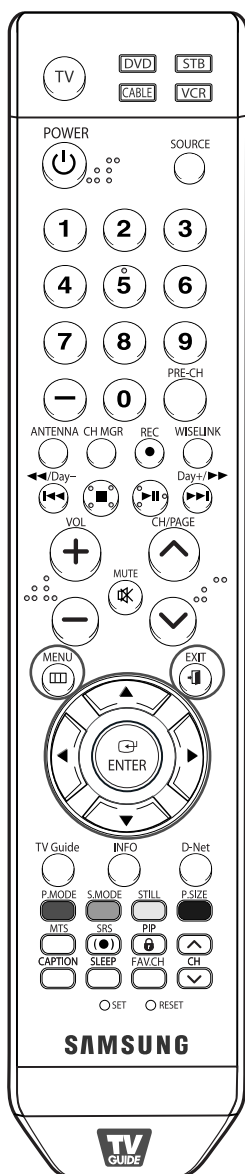

- 1 Pulse el botón MENU.
Pulse los botones ◀ o ▶ para seleccionar "Configuración" y pulse el botón ENTER.



- 2 Pulse los botones ▲ o ▼ para seleccionar "CableCARD™" y pulse el botón ENTER.
Seleccione "Regresar" pulsando los botones ▲ o ▼ y, a continuación, pulse el botón ENTER para volver al menú anterior.
Pulse el botón EXIT para salir.



Funciones especiales

Uso de la función de configuración de CableCARD

Configura las opciones relevantes para CableCARD.

Reinicio de CableCARD

Reinicia CableCARD cuando los canales proporcionados por ésta no están disponibles.

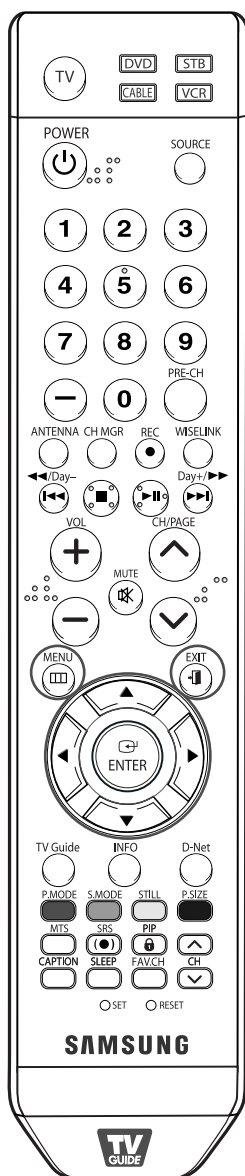

- 1 Pulse el botón MENU.
Pulse los botones ◀ o ▶ para seleccionar "Configuración" y pulse el botón ENTER.



- 2 Pulse los botones ▲ o ▼ para seleccionar "Config. CableCARD™" y pulse el botón ENTER.



- 3 Pulse los botones ▲ o ▼ para seleccionar "Reinicio de CableCARD™" y pulse el botón ENTER.



Reorganización de lista de canales

Suprime y reorganiza la lista de canales proporcionada por CableCARD.
Se debe usar esta función si cambia o actualiza el servicio de CableCARD.

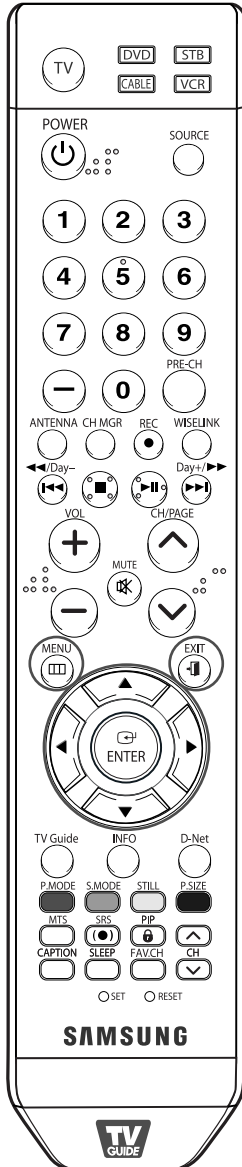

1 Pulse el botón MENU.
Pulse los botones ◀ o ▶ para seleccionar "Configuración" y pulse el botón ENTER.



2 Pulse los botones ▲ o ▼ para seleccionar "Config. CableCARD™" y pulse el botón ENTER.



3 Pulse los botones ▲ o ▼ para seleccionar "Reorganización de lista de canales" y pulse el botón ENTER.



Funciones especiales

Uso de TV Guide On Screen™

Muestra la información de los programas en la pantalla y ajusta las opciones de los espacios programados. Para activar la función TV Guide On Screen™, siga las instrucciones siguientes.

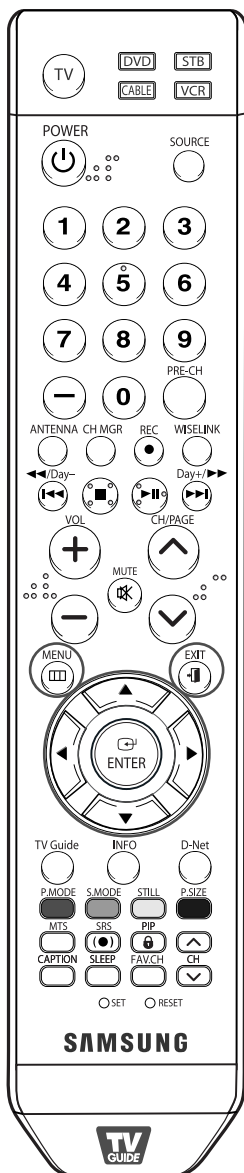

1 Pulse el botón MENU.
Pulse los botones ◀ o ▶ para seleccionar "Listados" y, a continuación, pulse el botón ENTER.

2 Pulse los botones ▲ o ▼ para seleccionar "TV Guide On Screen™" y pulse el botón ENTER.

Pulse el botón EXIT para salir.

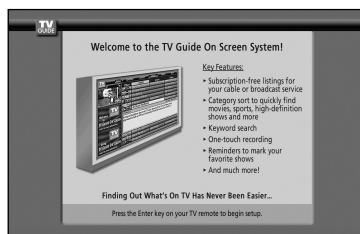
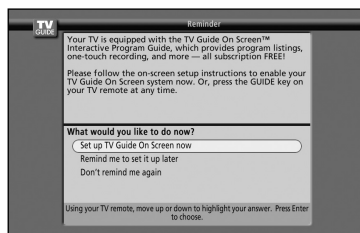

NOTAS

- Consulte el manual TV Guide On Screen™ si desea más información.
- Si se usa el sistema TV Guide On Screen™ para la grabación con temporizador de vídeo (VCR) o con las conexiones IEEE1394, se graba la señal de salida del televisor.
- No obstante, sólo se pueden grabar canales digitales mediante dispositivos IEEE1394.
- El televisor se enciende automáticamente y busca el canal concreto que grabar a la hora programada para la grabación.
- El televisor se apaga automáticamente cuando la grabación por temporizador se completa si no se activa el mando a distancia.
- Consulte las páginas 21 y 116 para obtener información sobre la grabación con temporizador de vídeo (VCR) y con conexiones IEEE1394.

Configuración de TV Guide On Screen™

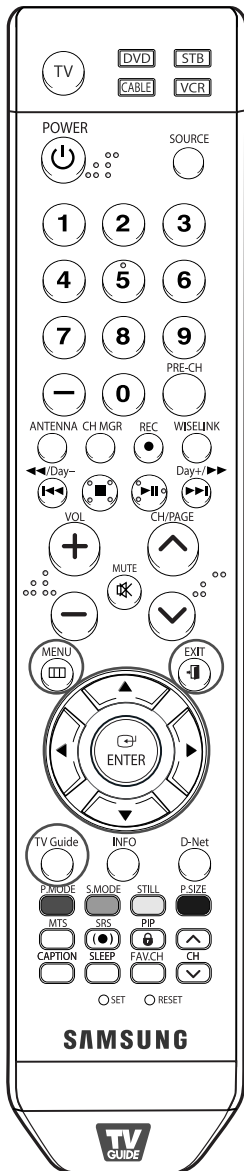

1 Pulse el botón MENU.
Pulse los botones ◀ o ▶ para seleccionar "Listados" y pulse el botón ENTER.

2 Pulse los botones ▲ o ▼ para seleccionar "TV Guide On Screen™ Configuración" y pulse el botón ENTER.



Pantalla de recordatorio

Para hacer una selección, use las teclas de flechas arriba y abajo para resaltar una opción y pulse ENTER:

1 Si desea configurar ahora TV Guide On Screen™, seleccione "Set up TV Guide On Screen now" (Configurar TV Guide On Screen ahora). Si desea más información, consulte CONFIGURACIÓN INICIAL DE LA GUÍA en el Manual de TV Guide.

2 Si tiene previsto configurar TV Guide On Screen™ posteriormente y desea ver la pantalla de recordatorio cada vez que encienda el televisor, seleccione "Remind me to set it up later" (Recordar que he de realizar la configuración). Esta opción le devolverá a la visualización de la televisión.

3 Si no desea configurar TV Guide On Screen™ ahora ni ver la pantalla de recordatorio cada vez que encienda el televisor, seleccione "Don't remind me again". (No recordar de nuevo). Esta opción le devolverá a la visualización de la televisión e impedirá que la pantalla de recordatorio aparezca al encender el televisor.

Aunque seleccione "Don't remind me again" (No recordar de nuevo) o cierre la pantalla pulsando los botones EXIT o TV Guide, puede configurar TV Guide On Screen™ en cualquier momento pulsando el botón TV Guide del mando a distancia.

NOTAS

- Pulse los botones EXIT o TV Guide del mando a distancia para cerrar la pantalla de recordatorio sin seleccionar ningún icono. La pantalla de recordatorio se cerrará.
- Consulte el manual TV Guide On Screen™ si desea más información.

SAMSUNG



Uso de D-Net



Uso de D-Net

En qué consiste D-Net?

Se trata de una red doméstica compuesta por dispositivos compatibles con conexiones D-Net (IEEE1394), como vídeos digitales y decodificadores, para los datos de vídeo y audio digitales. La interfaz D-Net (IEEE1394) es capaz de admitir varias aplicaciones digitales A/V de gama alta, como el control de dispositivos de A/V, el direccionamiento de señales, la edición de vídeo digital (DV) y la formación de una red doméstica.

Cómo conectar dispositivos compatibles con IEEE1394

La conexión de dispositivos IEEE1394 compatibles es sencilla gracias a este televisor equipado con IEEE1394.

Se proporciona una interfaz digital segura para otras unidades digitales de entretenimiento doméstico, como un DTV, un decodificador, un AVHDD, un vídeo digital o una filmadora Mini-DV.

1 Conecte el cable IEEE1394 de la toma de un componente compatible con IEEE1394, como un decodificador o un vídeo digital, a la toma IEEE1394 del televisor.

2 Pulse el botón D-Net del mando a distancia.

3 Seleccione el dispositivo compatible con D-Net (IEEE1394).

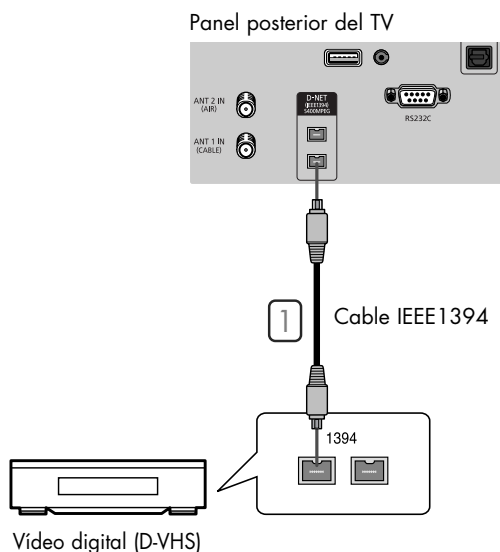

NOTAS

- Para acceder a D-Net (IEEE1394) en el menú, consulte la página 121.
- La interfaz IEEE1394 está equipada con un estándar de protección de copias llamado Protección del contenido de transmisiones digitales (DTCP).
- Es posible que el nombre de la toma 1394 sea diferente según el fabricante (por ejemplo, DTV LINK o i.LINK).
- El formato de vídeo compatible es vídeo digital MPEG-2. No se admiten otros formatos de vídeo digital (por ejemplo, formato DV).
En el caso del audio se admiten Dolby Digital y MPEG Digital Audio; no se admiten otros formatos de audio digital (por ejemplo, MP3 o DTS).
- Debido a que IEEE1394 es una tecnología en evolución, es posible que algunas o todas las funciones de conectividad de un dispositivo que conecte al televisor a través del puerto IEEE1394 no funcionen.
- Es posible que haya una única toma IEEE1394, dependiendo de las especificaciones del dispositivo externo.
- Si sólo se admite una toma IEEE1394, conecte el cable a la toma IEEE1394 del dispositivo IEEE1394 que admita D-Net.

Al conectar dispositivos compatibles con D-Net (IEEE1394)

- 1 Es posible que el último dispositivo de la serie no se conecte en bucle con el televisor, puesto que es posible que éste no funcione con los otros dispositivos.
Para conectar dos o más dispositivos compatibles con D-Net (IEEE1394), siga este diagrama.

Se pueden conectar un máximo de 10 dispositivos compatibles con D-Net (IEEE1394).

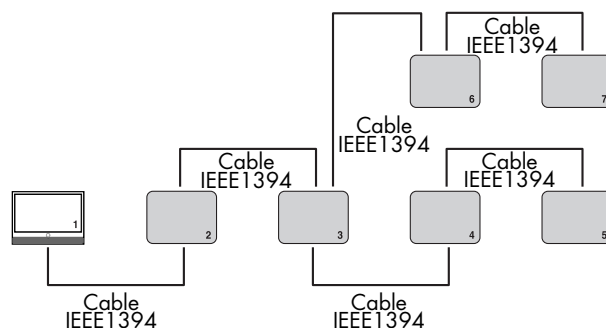
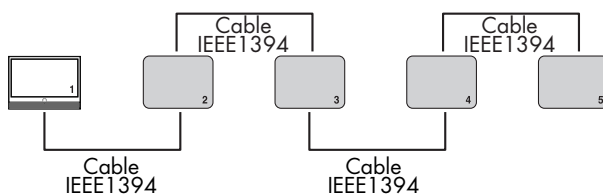

No conecte dispositivos compatibles con D-Net (IEEE1394) de manera que se cree un bucle.

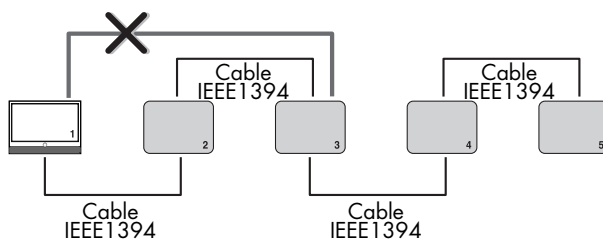

NOTA

- No se deben usar cables IEEE1394 con una longitud superior a los 4.5 metros entre los dispositivos.

Opciones de conexión

Hay dos opciones de conexión diferentes para la conexión de dispositivos compatibles con D-Net (IEEE1394). Seleccione la opción más adecuada de acuerdo con su red de productos de audio o vídeo.

La opción directa de dispositivo a dispositivo

D-Net (IEEE1394) permite conectar en serie los dispositivos, a diferencia de la conexión de audio y de vídeo, donde cada dispositivo necesita una conexión individual con el televisor. Así se permitirá conectar el D-VHS solamente al decodificador 1394; éste, a su vez, se conectará al televisor. Se pueden añadir más dispositivos IEEE1394 a la serie, según sea necesario. Cada dispositivo de vídeo se puede ver en el D-Net del televisor y la información se puede enviar desde cualquier dispositivo IEEE1394 a otros dispositivos compatibles.

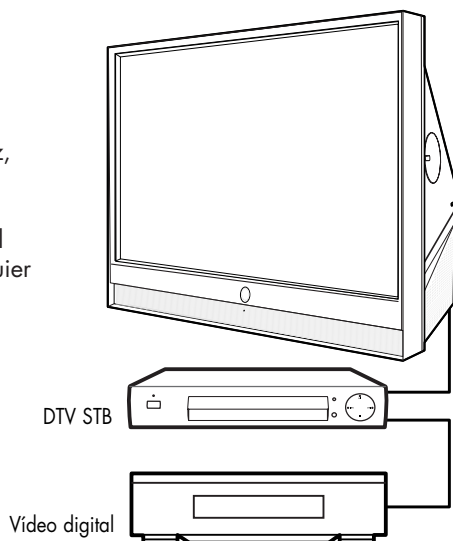

La opción de la conexión con concentrador

D-Net (IEEE1394) también permite la conexión de dispositivos usando el televisor como si fuera un concentrador. Cada dispositivo es capaz de enviar información, que puede incluir audio y vídeo, a cualquier otro dispositivo de la red.

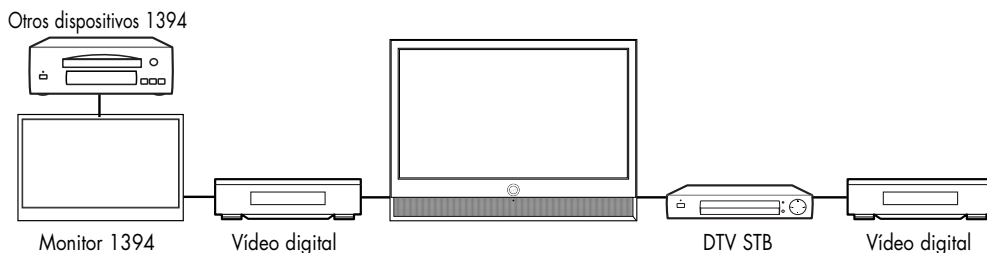

Conectores de 4 y de 6 patillas

Se utilizan dos tipos de conectores diferentes para los terminales IEEE1394 y los cables: de 4 y de 6 patillas.

El conector de 4 patillas envía señales de audio digital, vídeo digital y control digital, a y desde los dispositivos. El televisor tiene dos tomas de conexión de 4 patillas disponibles, de las cuales dos están en la parte posterior.

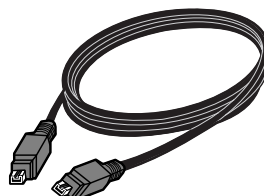

El conector de 6 patillas también envía señales de control, vídeo y audio digital, pero también puede enviar electricidad de bajo voltaje. No hay conectores de 6 patillas en este televisor.

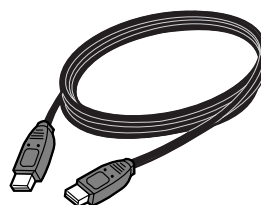

No es posible conectar directamente un conector de 6 patillas a una toma de 4, ni viceversa. Para conectar un dispositivo de 6 patillas a uno de 4 se necesita un adaptador o un cable adaptador, que se puede adquirir fácilmente en una tienda de informática o electrónica.

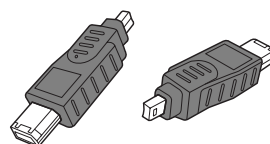

La conexión de un dispositivo de 6 patillas (como una videocámara) al televisor (si está diseñado para recibir electricidad de otro dispositivo de 6 patillas) mediante un adaptador requerirá que la videocámara se conecte directamente a la alimentación de CA o que se utilice la energía de la batería de la videocámara.

Selección de un dispositivo D-Net

Antes de ver un dispositivo IEEE1394, en primer lugar se necesita que se seleccione en la lista de dispositivos D-Net.

- 1 Conecte el pertinente dispositivo compatible con D-Net (IEEE1394) de la lista.
(Consulte "Cómo conectar dispositivos compatibles con IEEE1394" en la página 116.)

- 2 Pulse el botón D-Net del mando a distancia.

- El televisor y todos los demás dispositivos conectados a la serie D-Net (IEEE1394) aparecen en la lista de dispositivos D-Net.
- Si en la lista de dispositivos aparece "UNCONTROLLABLE (INCONTROLABLE)", el televisor no admite el dispositivo y no se puede controlar con el mando a distancia del televisor ni con el panel de control D-Net en la pantalla.
- La lista de dispositivos aparece en este orden: DTV, STB, AVHDD, DVHS, Videocámara e UNCONTROLLABLE (INCONTROLABLE). Si hay varios dispositivos del mismo tipo, se enumerarán en orden ascendente según el nombre del fabricante a excepción de Samsung, que aparecerá siempre en primer lugar. Si hay varios dispositivos del mismo tipo y están fabricados por la misma empresa, se enumerarán según su número de serie.



- 3 Seleccione un dispositivo D-Net conectado pulsando los botones ▲ o ▼.

- Es posible conectar un dispositivo D-Net al televisor y a otro dispositivo con el televisor encendido. La lista de dispositivos D-Net añade automáticamente el dispositivo recién conectado a la lista.
Consulte "Cómo conectar dispositivos compatibles con IEEE1394" en la página 116 para obtener más información sobre los dispositivos D-Net (IEEE1394) compatibles.



- 4 Para seleccionar un dispositivo pulse el botón ENTER. Después abra el panel de control de dispositivos D-Net y ponga en marcha el dispositivo seleccionado.

- En este momento, la pantalla cambia a la imagen del dispositivo seleccionado.

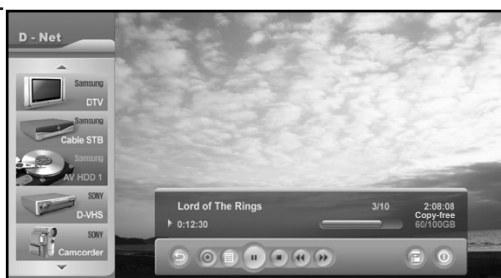

Siga las instrucciones siguientes para activar D-Net en el menú.

- 1 Pulse el botón MENU.
Pulse los botones ◀ o ▶ para seleccionar "Aplicación" y pulse el botón ENTER.

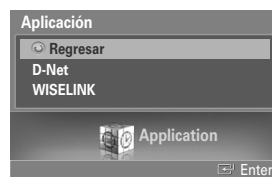

- 2 Pulse los botones ▲ o ▼ para seleccionar "D-Net" y después pulse el botón ENTER.

- El televisor y todos los demás dispositivos conectados a la serie D-Net (IEEE1394) aparecen en la lista de dispositivos D-Net.
- También puede acceder a ellos pulsando el botón D-Net del mando a distancia.

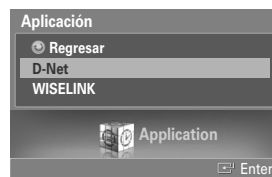

- 3 Pulse los botones ▲ o ▼ para seleccionar un dispositivo D-Net (IEEE1394) conectado.

Uso de D-Net

El panel de control de D-Net

Seleccione un IEEE1394 de la lista de dispositivos D-Net. El televisor mostrará el panel de control de D-Net que permite utilizar el mando a distancia del televisor para controlar el dispositivo IEEE1394 seleccionado.

1 Pulse el botón D-Net del mando a distancia.

2 Pulse los botones ▲ o ▼ para seleccionar un dispositivo D-Net (IEEE1394) conectado. Pulse el botón ENTER.

- El panel de control de D-Net aparece en la parte inferior de la imagen.



3 Use los botones ▲, ▼, ◀ y ▶ del mando a distancia para desplazarse por las opciones disponibles en el panel de control de D-Net (consulte la página siguiente).

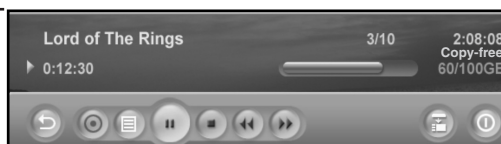

4 Pulse el botón ENTER para seleccionar una opción.













5 Para ver el dispositivo IEEE1394 en pantalla completa, pulse el botón EXIT del mando a distancia.

- Para salir del modo D-Net, seleccione DTV desde la lista de dispositivos D-Net o pulse el botón SOURCE del mando a distancia.

NOTA

- Si desea información sobre cómo usar los iconos, consulte la página siguiente.

Panel de control ()

Botón	Nombre	Para
	Regresar	Ir al menú anterior.
	Destino	Comenzar y parar la grabación de un fragmento digital.
	Lista de programas	Abrir la lista de programas AVHDD.
	Reproducción	Reproducir el fragmento digital desde el dispositivo digital seleccionado.
	Detener	Detener el fragmento digital desde el dispositivo digital seleccionado.
	Rebobinar	Rebobinar rápidamente un fragmento digital desde el dispositivo digital seleccionado.
	Adelante	Avanzar rápidamente hasta un fragmento digital desde el dispositivo digital seleccionado.
	Menú del dispositivo	Mostrar la recepción de EIA-775 OSD del dispositivo 1394 conectado. Mostrar sólo el dispositivo EIA-775 admitido.
	Alimentación	Encender y apagar el dispositivo seleccionado.
	Ir a una posición de grabación	Mover a la posición de grabación en el modo de grabación diferida de AVHDD.
	Grabación	Mostrar solamente grabaciones de la videocámara.
	Pausa	Reproducir/Pausa.
	Fin de la grabación	Mostrar solamente grabaciones de AVHDD.

NOTAS

- Pulse los botones ▲, ▼, ◀ o ▶ del mando a distancia para seleccionar un botón del panel de control y pulsar el botón ENTER en el mando a distancia.
- Según el dispositivo que se esté controlando, es posible que no todas las opciones del panel de control D-Net estén disponibles.
- No todos los dispositivos IEEE1394 admiten todas las funciones.
- Es posible utilizar teclas directas del mando a distancia (rebobinar, detener, reproducir/pausa, avance rápido) para controlar dispositivos externos.

* **Qué es EIA-775?** : EIA-775 es un estándar OSD que habilita el control de dispositivos externos 1394 por medio de funciones como reproducir, detener, etc.

* **Qué es CEA-931?** : Es un estándar para el control de dispositivos externos IEEE 1394 por medio del mando a distancia del televisor en vez de por medio del mando a distancia del dispositivo externo. Por ejemplo, para reproducir DVHS, si pulsa el botón de reproducir del televisor en vez del mismo botón del DVHS, la orden de reproducir se transmite al DVHA a través de una conexión IEEE 1394.

Sugerencias para el uso

- 1) Cuando la pantalla haya cambiado al programa de televisión.
 - Cuando seleccione el primer botón, el botón TV, en la lista de dispositivos cambia al programa de televisión.
 - Aunque haya seleccionado otro dispositivo en la Lista de dispositivos, si el dispositivo no consigue detectar una señal de vídeo aparecerá el mensaje "Error en la conexión" y la pantalla cambiará automáticamente al programa de televisión.
 - Cuando la conexión de 1394 al dispositivo seleccionado esté desconectada, la pantalla cambiará automáticamente al programa de televisión. Si vuelve a conectar el dispositivo, éste se seleccionará automáticamente.
- 2) AVHDD, DVHS y las videocámaras se detienen automáticamente si selecciona otro dispositivo mientras mira uno de los dispositivos.
- 3) Algunos dispositivos pueden aparecer en la lista de dispositivos como 'INCONTROLABLE' (UNCONTROLLABLE).
Esto puede suceder si el dispositivo no incluye la información apropiada o ésta no se puede leer.
- 4) Es posible que algunos dispositivos no se reconozcan y se desconecten de la conexión de 1394 cuando estén apagados.
- 5) Mediante D-Net, se puede conectar otro televisor que admita IEEE1394. Si hay un televisor conectado, aparecerá en la lista de dispositivos D-Net. En este punto, la pantalla que se ve cuando se selecciona el televisor se determina según las especificaciones del televisor conectado. Es decir, se puede mostrar la pantalla del televisor conectado o cualquier otro dispositivo IEEE1394 conectado.
- * **Qué es Digital TS** : DTV empaqueta datos digitales (vídeo, audio y datos) en unidades de 188 bytes por medio de algoritmos MPEG-2 y transmite la unidad de datos. Se denomina flujo de transporte digital o Digital TS.
- 6) Si se conecta a otro STB, es posible que algunos STB no aparezcan en la Lista de dispositivos, debido a especificaciones de dispositivos o a errores cuando se conecten varios dispositivos. Incluso aunque el dispositivo aparezca en la Lista de dispositivos, es posible que la conexión falle. De lo contrario, debido a problemas con el receptor STB, el flujo de vídeo se puede detener durante la grabación o es posible que ésta falle. En ese caso, debe descubrir qué dispositivo es el deficiente, suprimiendo los dispositivos uno a uno.
- 7) Al conectarse al AVHDD
 - No mueva el disco AVHDD mientras esté en uso ya que se puede ocasionar una interrupción en las señales de vídeo.
 - Es posible que algunos AVHDD proporcionen dos reproducciones o dos grabaciones simultáneamente. En ese caso, es posible que haya dos iconos de reproducción en la Lista de programas y dos botones AVHDD en la Lista de destinos.
 - Si copia un programa de la Lista de programas, el programa AVHDD seleccionado se reproducirá en la pantalla del televisor mediante el dispositivo seleccionado en la Lista de destinos. Aunque el programa llegue a su fin, el dispositivo de grabación no se parará automáticamente.
 - Algunos AVHDD pueden mostrar información incorrecta sobre el programa después de la grabación, según la situación.
 - Un programa que se esté grabando en AVHDD se puede ver seleccionando AVHDD en la lista de dispositivos. (Función PVR (grabador personal de vídeo))
 - Cuando se usa la función "Ir a posición de grabación", se muestran las horas de grabación y de reproducción. Para evitar solapamientos la diferencia entre ambas debe ser superior a los 30 segundos.
- 8) Al conectarse al DVHS
 - Algunos dispositivos admiten una función de conexión automática (modo-I). Es posible que estos dispositivos provoquen un funcionamiento incorrecto cuando se conecten varios dispositivos.
 - Es posible que algunos dispositivos DVHS no graben adecuadamente cuando haya varios dispositivos conectados y el modo sea I-mode.
- 9) Al conectarse a una videocámara
 - Dependiendo de si la videocámara está en el modo Tape (Cinta) o Camera (Cámara), el panel de control cambia. Si la videocámara se apaga (modo de ahorro de energía) la videocámara puede desaparecer de la Lista de dispositivos.

- 10) Cuando se conectan varios dispositivos, algunos pueden aparecer y desaparecer periódicamente de la Lista de dispositivos. Esto se debe a que algunos dispositivos funcionan de manera incorrecta si se conectan varios dispositivos.

En ese caso, debe descubrir y retirar el dispositivo defectuoso de la conexión, suprimiendo los dispositivos uno a uno.

- 11) Si hay varios dispositivos conectados, el tiempo de respuesta puede ser relativamente largo al seleccionar un dispositivo. Esto puede suceder si hay dispositivos que funcionen de forma incorrecta y reducen la velocidad de conexión de 1394. En este momento, es posible que algunas de las funciones de AVHDD o DVHS no funcionen y que la conexión de flujo falle. Si esto ocurriera, debe descubrir y retirar el dispositivo defectuoso de la conexión, suprimiendo los dispositivos uno a uno.

- 12) Protección de la copia

- Puede grabar un programa "Copy-Free" e o "Copy-One-Generation".
- Aunque no pueda grabar una pantalla Copy_No_More, o Copy_Never, puede verla a través de otro dispositivo.
- Si cambia el canal a uno "copy never" durante la grabación de un canal "copy free", la grabación se detiene automáticamente en algunos dispositivos. Aunque se haya grabado el programa, no podrá ver el canal "copy never" grabado. Por esta razón, en este momento el usuario debe detener manualmente la grabación.

Información sobre las copias

Mensaje	Descripciones
Copy_free	Se puede copiar.
No_more_copies	No es posible hacer más copias
Copy_one_generation	Posibilidad de copiar una vez.
Copy_never	No se puede realizar ninguna copia.

- 13) Si hay varios dispositivos conectados y uno funciona incorrectamente al reproducir DVHS o AVHDD, es posible que el usuario vea una reproducción discontinua.
- 14) Al reproducir y grabar un programa simultáneamente mediante AVHDD, si el programa está protegido contra las copias, es posible que éste no se pueda reproducir, dependiendo de si el dispositivo AVHDD admite la protección simultánea contra las copias.
- 15) Si se está reproduciendo AVHDD o DVHS y pulsa el botón Pause, es posible que algunos productos muestren el mensaje "Señal débil o inexistente" en lugar de una imagen fija, ya que no hay flujo de vídeo del producto.
- 16) Si el número de dispositivos IEEE 1394 conectados supera los 10 es posible que se produzca un funcionamiento anormal.
- Es posible que las funciones Sí y Reproducir no funcionen suavemente, si ejecuta la reproducción después de la grabación.
 - Las funciones Sí, Reproducir, Grabar y Copiar no funcionan adecuadamente.
 - Desconecte el dispositivo que funcione incorrectamente y vuelva a intentarlo.

Sugerencias para la grabación

- 1) Grabación mediante la Lista de destinos mientras se ve la pantalla que se está grabando.
 - Conecte los dispositivos AVHDD y DVHS.
 - Seleccione un dispositivo de origen que grabar y pulse el botón Target (Destino) en el menú. (Botón Target (Destino): Este botón se utiliza para realizar una grabación. Cuando se pulsa, aparece un menú que permite seleccionar el dispositivo que se usará para realizar la grabación de la pantalla actual del dispositivo actual. En este punto, el menú muestra sólo DVHS y AVHDD como grabables de entre los dispositivos D-Net.)
 - Seleccione un dispositivo que grabar de la Lista de destinos.
- 2) Grabación de un programa de la Lista de programas de AVHDD mediante otro dispositivo.
 - Seleccione un programa AVHDD que grabar de la Lista de programas y pulse Copiar.
 - Seleccione un dispositivo que grabar de la Lista de destinos.

NOTAS

- *En ese caso, el programa seleccionado se reproduce automáticamente y aparece en la pantalla del televisor y el dispositivo de destino comienza automáticamente la grabación.*
- *El control de un dispositivo a través de un mando a distancia o de una operación manual puede provocar un funcionamiento incorrecto cuando se controla a través del televisor. Al copiar un programa, la grabación no se detendrá automáticamente cuando aquél llegue al final.*
- *Aunque pueda hacer una grabación en dispositivos conectados a pesar de la protección contra copias, es posible que no pueda ver la grabación protegida contra copias, ya que la reproducción de la imagen puede verse distorsionada.*
- *Al grabar un programa HD de la televisión por cable o del satélite, es posible que los programas de algunos canales no se puedan grabar si el programa supera el límite del rango permisible de dispositivos de grabación como D-VHS.*
- *Es posible que la grabación falle si está en proceso y se emite otro comando mientras aparece el aviso de D-Net "Grabando..." en la pantalla.*

Sugerencias para detener la grabación

- 1) En general, puede evaluar instantáneamente el dispositivo con el que desea grabar a través de la Lista de destinos. Si selecciona un destino que desee detener, aparecerá un mensaje que le pregunta si realmente desea detener la grabación.
- 2) Para DVHS. Si selecciona una grabación DVHS de la Lista de dispositivos, aparecerá un mensaje que le pregunta si realmente desea detener la grabación.
- 3) En el caso de AVHDD, si se selecciona el programa que se esté grabando, podrá detener la grabación mediante el botón Detener grabación.

NOTA

- *El control de un dispositivo a través de otro o a través de una operación manual puede provocar un funcionamiento incorrecto, al controlar un dispositivo a través del televisor.*

Resolución de problemas (D-Net)

Problema	Posible solución
Aparece el dispositivo como "INCONTROLABLE (UNCONTROLLABLE)".	<p>Sólo se pueden controlar los dispositivos DTV, STB, AVHDD, DVHS y videocámara MPEG IEEE1394. Otros dispositivos mostrarán "INCONTROLABLE (UNCONTROLLABLE)" en la lista.</p> <p>Es posible que algunos dispositivos admitidos aparezcan como "INCONTROLABLE (UNCONTROLLABLE)" debido a un error en la inicialización.</p> <p>→ Si se admite un dispositivo pero aparece como "INCONTROLABLE (UNCONTROLLABLE)", vuelva a conectar el cable 1394.</p> <p>Si esto no funciona, la causa puede ser que la información sobre el dispositivo no es legible, debido a un error interno.</p>
Un dispositivo conectado no aparece en la lista de dispositivos.	<p>Un dispositivo que haya sufrido un error durante la inicialización puede funcionar incorrectamente y afectar al funcionamiento de otros dispositivos conectados. Es posible que otros dispositivos no aparezcan en la lista.</p> <p>→ Desconecte el cable 1394 y vuelva a conectarlo.</p> <p>→ Retire un dispositivo que no garantice la compatibilidad cuando haya varios dispositivos conectados.</p>
Aparece el mensaje "Compruebe la conexión con el cable IEEE 1394 (Check the connection with IEEE 1394 cable.)".	<p>Este mensaje aparece si el dispositivo conectado o el cable 1394 tiene problemas.</p> <p>La inicialización puede fallar si hay varios dispositivos conectados debido a las limitaciones de algunos dispositivos conectados.</p> <p>→ Compruebe que el cable 1394 realice un bucle y vuelva a conectarlo.</p> <p>Compruebe que los cables estén correctamente conectados a todos los dispositivos.</p> <p>Es posible que este mensaje aparezca debido a un error en el funcionamiento del puerto 1394 de un dispositivo concreto.</p>
Aparece el mensaje "Error en la conexión. Se supera el límite de la conexión en red de 1394. (Connection is failed. Exceeds the limit of 1394 network connection.)".	<p>IEEE 1394 admite un número limitado de conectores de pantalla. Sólo aparece este mensaje si se ha superado el límite.</p> <p>→ Detenga las operaciones innecesarias como la reproducción o la grabación y vuelva a intentarlo.</p> <p>Desactive la función de conexión automática de la pantalla (Modo-I) de DVHS y vuelva a intentarlo.</p> <p>Si se conecta una videocámara y no se utiliza en estos momentos, apáguela o desconéctela de la red 1394.</p>

Continúa...

Uso de D-Net

Problema

Aparece el mensaje "Error en la conexión. La velocidad de la red 1394 no es compatible. (Connection is failed. 1394 network speed is not compatible.)".

Posible solución

Este mensaje aparece si la velocidad de conexión del dispositivo conectado y el dispositivo seleccionado de la Lista de destinos son diferentes al copiar datos.

→ Conecte un dispositivo de baja velocidad entre los dos dispositivos. Véase la ilustración.

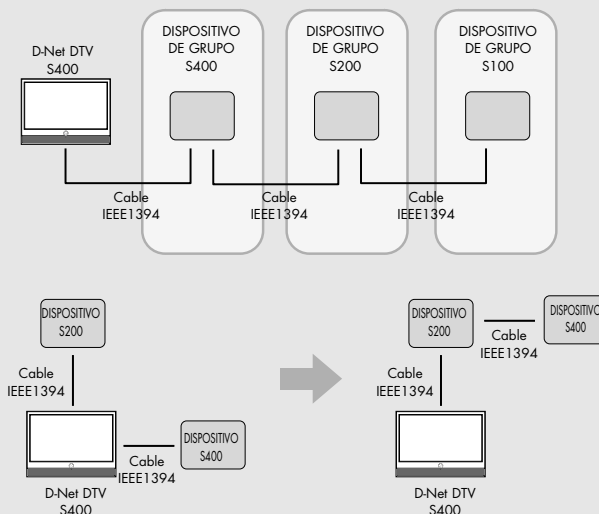

※ Un dispositivo 1394 tiene una velocidad máxima de conexión que quedará marcada cerca del conector IEEE 1394 con un número "S", por ejemplo S100, S200 o S400. Cuanto más alto sea el número mayor será la velocidad máxima de conexión. Este televisor tiene una velocidad máxima de conexión de S400.

Aparece el mensaje "Este dispositivo está ocupado por otro. (This device is occupied by another device.)".

Este mensaje aparece si intenta grabar un dispositivo que actualmente se está grabando de forma manual o por parte de otro dispositivo, a través del televisor.
→ Detenga el dispositivo de grabación y vuelva a intentarlo.

Aparece el mensaje "Error en la autenticación. (Authentication is failed)".

Compruebe que el dispositivo conectado admita DTCP.

Aparece el mensaje "Se ha evitado la grabación. (Recording is prevented.)".

Este mensaje aparece cuando se intenta copiar contenido protegido.

Aunque la videocámara DV está en la lista de dispositivos, no aparece imagen alguna en la pantalla cuando se selecciona la videocámara DV.

Aunque una videocámara que admita el formato DV aparezca en la lista de dispositivos, no podrá ver un vídeo desde aquella aunque la seleccione como fuente de entrada, porque el televisor sólo admite el formato MPEG.

Continúa...

Problema	Posible solución
No hay imágenes en la pantalla después de seleccionar un dispositivo.	Compruebe si el modo actual de DTV y STB está configurado como analógico por error. En el caso de AVHDD, compruebe si el contenido reproducido llega al final. Seleccione de nuevo el elemento de la lista de contenidos. En el caso de DVHS, compruebe si se utiliza una cinta D-VHS. Si la videocámara admite el formato DV, no aparecerá imagen alguna en la pantalla.
Aparece el mensaje "Inicialización de D-Net (Initializing D-Net)".	Sólo aparece este mensaje si se ha iniciado la función D-Net. Vuelva a intentar el uso de la función D-Net tras una corta espera.
Aparece el mensaje "Se supera el número de dispositivos permitidos. (Exceeds the limit of device numbers.)".	Este mensaje aparece cuando los dispositivos D-Net conectados son más de 10. Vuelva a intentarlo después de desconectar los dispositivos innecesarios.
Aparece el mensaje "Dispositivo grabable no conectado (Recordable device is not connected)".	Este mensaje aparece cuando los dispositivos grabables no se encuentran en la red cuando intenta realizar una grabación mediante un dispositivo D-Net. Vuelva a intentarlo después de conectar un dispositivo grabable (DVHS, AVHDD).
Aparece el mensaje "No disp. durante la grabación (Not available while recording)".	El mensaje aparece para informarle de que no se puede cambiar los canales ni cambiar la fuente de entrada mediante el mando a distancia porque hay una grabación en progreso a través de D-Net. Vuelva a intentarlo después de detener la grabación actual a través de D-Net.
Aparece el mensaje "El dispositivo conectado no está disponible para realizar esta función debido a problemas temporales. (The connected device is unavailable to perform this function for temporary problems.)".	Este mensaje aparece cuando el dispositivo pertinente no admite o no puede ejecutar la función seleccionada. La mayoría de los STB, DTV y videocámaras no admiten el comando de encendido o apagado. Este mensaje puede aparecer si emite un comando de encendido o apagado para estos dispositivos. Este mensaje también aparece cuando se admite el comando pero el dispositivo pertinente no puede obedecerle. Vuelva a intentarlo después de comprobar el modo actual del dispositivo pertinente.
D-Net no puede grabar vídeo de canales analógicos desde un equipo externo conectado.	Este mensaje aparece cuando el usuario pulsa el botón RECORD en el modo analógico. D-Net sólo admite la grabación en el modo digital.
Aparece el mensaje "No se ha seleccionado un formato disponible. (Not available format is selected.)".	Este mensaje aparece cuando el dispositivo seleccionado no admite el formato MPEG. Por el momento, D-Net sólo admite transmisión de MPEG.

Continúa...

Uso de D-Net

Problema	Posible solución
Este dispositivo no está disponible para D-Net.	Este mensaje aparece si ha conectado un equipo o dispositivo 1394 no admitido (DVHS, DTV, STB, AVHDD, videocámara) o si el dispositivo conectado no admite el AVC definido en las especificaciones 1394, aunque se trate de un dispositivo admitido, cuando se haya seleccionado el dispositivo para usarlo.
Error en la conexión. Compruebe que el cable 1394 esté conectado.	Este mensaje aparece si hay un problema de conexión al intentar usar un dispositivo D-Net.
Inicializando...	Este mensaje aparece si el AVHDD está arrancando al tiempo que se intenta usar.
Espere, por favor. Hay un dispositivo grabable en espera.	Este mensaje aparece si el dispositivo de grabación se apaga mientras se intenta grabar mediante el dispositivo D-Net. Espere a que se encienda.
Error en la conexión. Compruebe que el cable 1394 esté conectado. El dispositivo no responde.	Este mensaje aparece si hay un problema de conexión al intentar usar un dispositivo D-Net. Este mensaje aparece cuando la respuesta del dispositivo componente funciona mal o es incorrecta.
No queda espacio en el disco.	Este mensaje aparece si el AVHDD no tiene espacio para grabar.
Aparece en la pantalla el mensaje "Error de D-Net".	Aunque haya conectado dispositivos externos según los procedimientos descritos en el manual para usar la función D-Net, el mensaje "Error de D-Net" puede aparecer en la pantalla. En ese caso, compruebe que las tomas no estén dañadas.



Pantalla de PC

Pantalla de PC

Uso del televisor como pantalla del PC

Cómo conectar el PC al televisor

La figura muestra el panel de conectores estándar. La configuración real del televisor puede ser distinta, dependiendo del modelo.

Conexión de un PC (15p D-SUB) al televisor

- 1 Conecte un cable de PC entre la toma de salida del PC y la toma de entrada RGB (PC IN) del televisor.
- 2 Conecte un cable de audio entre la toma de salida de audio del PC y la toma de entrada de audio (PC AUDIO IN) del televisor.

NOTA

- Este televisor no se puede conectar a un PC mediante HDMI/DVI.

Panel posterior del TV

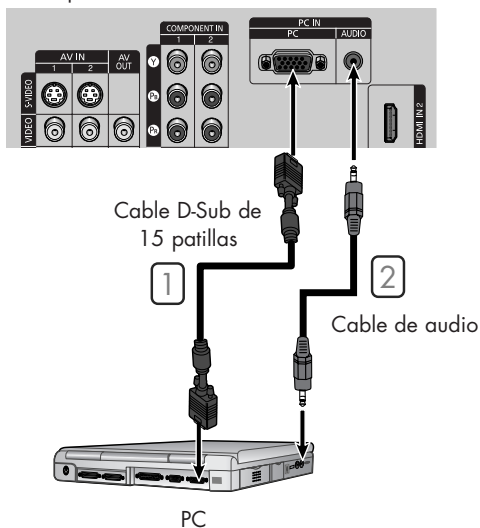

Configuración del software del PC (Basándose en Windows XP)

A continuación se muestra la configuración de visualización de Windows para un ordenador típico. Pero las pantallas reales del PC serán probablemente diferentes, dependiendo de la versión determinada de Windows y de la tarjeta de vídeo concreta. Aunque las pantallas reales sean diferentes, la información de configuración básica que se aplica en casi todos los casos es la misma. (En caso contrario, póngase en contacto con el fabricante del ordenador o con el distribuidor de Samsung.)

1. Haga clic con el botón derecho del ratón sobre el escritorio de Windows y después haga clic en Propiedades. Aparece el cuadro de diálogo Propiedades de pantalla.



2. Haga clic en Configuración y ajuste el Modo de pantalla tomando como referencia la Tabla de modos de pantalla. (Consulte la página siguiente) No es necesario cambiar la configuración de Colores.

3. Haga clic en Avanzado. Aparece un nuevo cuadro de diálogo de ajustes.

4. Haga clic en la pestaña Monitor y después configure Velocidad de actualización de la pantalla en relación con la tabla Modos de visualización. Si puede, configure las frecuencias vertical y horizontal por separado, en lugar de la Velocidad de actualización de la pantalla.

2

3

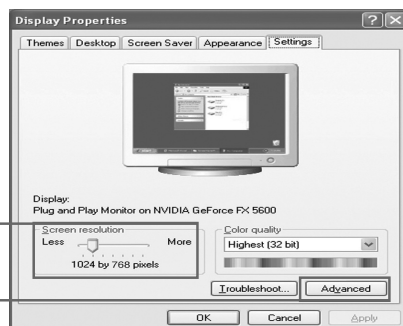

5. Haga clic en "Aceptar"; el cuadro de diálogo desaparece. Haga clic en "Aceptar" en el cuadro de diálogo "Propiedades de pantalla".

6. Apague el PC y conéctelo al televisor.

- * Las pantallas reales del PC pueden tener un aspecto diferente en su versión concreta de Windows y el tipo del PC.
- * Al utilizar el televisor como monitor de PC, éste admite Colores de hasta 32 bits.
- * En este caso, la pantalla del TV puede tener un aspecto diferente dependiendo de la versión concreta de Windows o el fabricante del PC.
- * A la hora de conectar un PC, debe configurarlo con los valores para la pantalla admitidos por el televisor. De lo contrario, aparece un mensaje del tipo " Out of input range" (Fuera del rango de entrada).

4

5

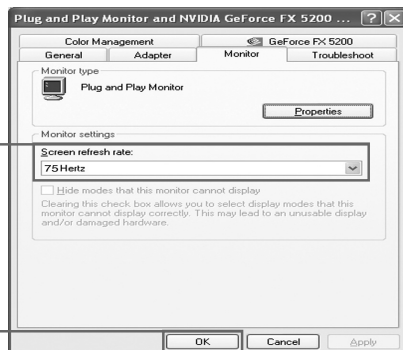

Continúa...

Pantalla de PC

Lista de comprobación antes de conectar a un PC

- Ajuste la configuración de la pantalla de PC con los valores de resolución y frecuencia admitidos por el TV.
- Lea el manual del usuario que se facilita con el PC (tarjeta gráfica y tarjeta de sonido).
- No suministre corriente eléctrica al dispositivo hasta tener hechas todas las conexiones. El suministro de corriente eléctrica durante la conexión puede causar daños en el aparato.
- Compruebe los tipos de terminales de la tarjeta gráfica del PC.

Ajuste de los modos de visualización para que sean compatibles con el TV

Modo	Resolución	Frecuencia vertical [Hz]	Frecuencia horizontal [kHz]	Polaridad vertical	Polaridad horizontal
IBM	640 x 350	70.086	31.469	N	P
	640 x 480	59.94	31.469	N	N
VESA	640 x 480	72.809	37.861	N	N
		75	37.5	N	N
	800 x 600	60.317	37.879	P	P
		72.188	48.077	P	P
		75	46.875	P	P
	1024 x 768	60.004	48.363	N	N
		70.069	56.476	N	N
		75.029	60.023	P	P
	1152 x 864	75	67.5	P	P
	1280 x 960	60	60	P	P
	1280 x 1024	60.02	63.981	P	P
		75.025	79.976	P	P
	1600 x 1200	60	75	P	P
	1920 x 1200RB	59.885	74.556	P	N

NOTAS

- La tabla de modos está en conformidad con la normativa de IBM/VESA y se ha preparado basándose en los estándares de entrada analógica.
- Otras resoluciones distintas a las que se especifican en la tabla no se admiten en el modo PC.

Ajuste de la calidad de la imagen

El objetivo del ajuste de la calidad de imagen es eliminar o reducir las interferencias. Si no se eliminan mediante la sintonización fina, ajuste lo más posible la frecuencia y vuelva a realizar la sintonización fina. Cuando se hayan reducido las interferencias, vuelva a ajustar la imagen de forma que esté centrada en la pantalla.

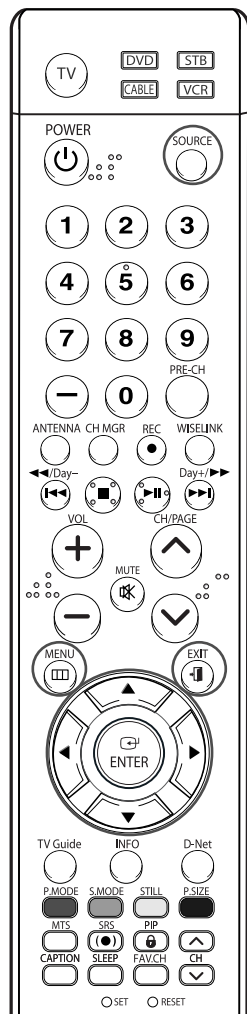

NOTA

- Esta opción puede cambiar la anchura de la imagen. Si es necesario, ajuste la posición al centro.

1 Pulse el botón SOURCE para seleccionar "PC".

2 Pulse el botón MENU. Pulse los botones ◀ o ▶ para seleccionar "Configuración" y pulse el botón ENTER.

3 Pulse los botones ▲ o ▼ para seleccionar "PC" y pulse el botón ENTER.

4 Pulse los botones ▲ o ▼ para seleccionar "Fijar la Imagen" y pulse el botón ENTER.

5 Pulse los botones ▲ o ▼ para seleccionar "Grueso" o "Fino" y pulse el botón ENTER.

6 Pulse los botones ◀ o ▶ para eliminar el ruido de la imagen.

Seleccione "Regresar" pulsando los botones ▲ o ▼ y, a continuación, pulse el botón ENTER para volver al menú anterior. Pulse el botón EXIT para salir.



Cambio de la posición de la imagen

Una vez conectado el televisor al PC, ajuste la posición de la imagen si no está bien alineada.

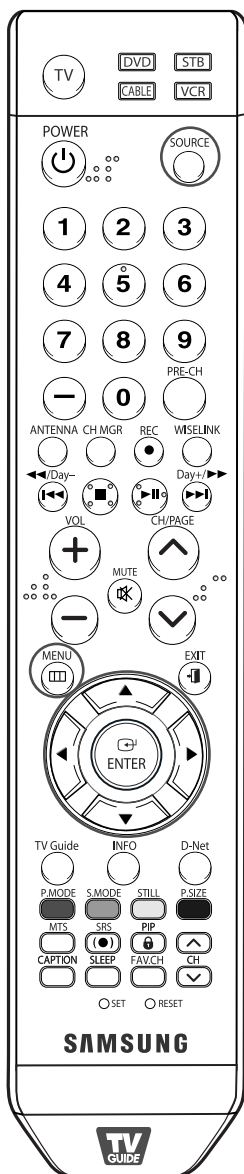

1 Pulse el botón SOURCE para seleccionar "PC".

2 Pulse el botón MENU.
Pulse los botones ◀ o ▶ para seleccionar "Configuración" y pulse el botón ENTER.



3 Pulse los botones ▲ o ▼ para seleccionar "PC" y pulse el botón ENTER.



4 Pulse los botones ▲ o ▼ para seleccionar "Posición" y pulse el botón ENTER.



5 Ajuste la posición de la imagen pulsando los botones ▲/▼/◀/▶.
Pulse el botón ENTER.

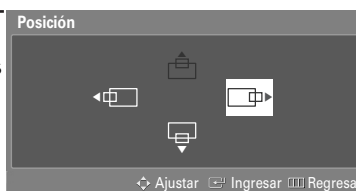

Seleccione "Regresar" pulsando los botones ▲ o ▼ y, a continuación, pulse el botón ENTER para volver al menú anterior.
Pulse el botón EXIT para salir.

Ajuste automático de la calidad y la posición de la imagen

Esta función permite al televisor ajustarse automáticamente a la señal de vídeo entrante. Los valores fino, grueso y posición se ajustan automáticamente.

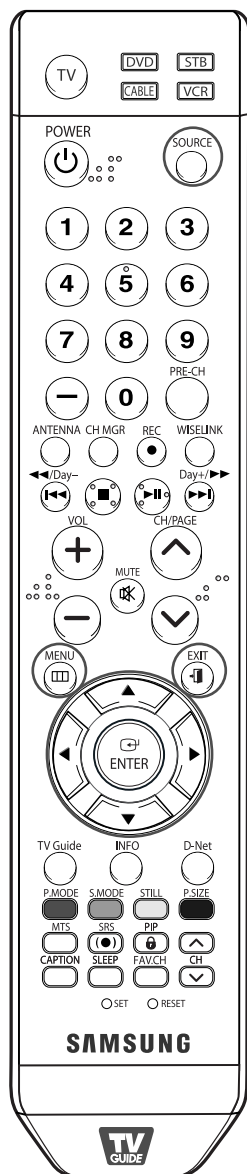

1 Pulse el botón SOURCE para seleccionar "PC".

2 Pulse el botón MENU.
Pulse los botones ◀ o ▶ para seleccionar "Configuración" y pulse el botón ENTER.

3 Pulse los botones ▲ o ▼ para seleccionar "PC" y pulse el botón ENTER.

4 Pulse los botones ▲ o ▼ para seleccionar "Ajuste Automático" y pulse el botón ENTER.
La calidad y la posición de la imagen se ajustan automáticamente, y la imagen vuelve a su vista original unos segundos más tarde.

Seleccione "Regresar" pulsando los botones ▲ o ▼, y a continuación, pulse el botón ENTER para volver al menú anterior.
Pulse el botón EXIT para salir.

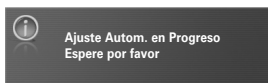

Cambio del tamaño de imagen (modo PC)

Puede seleccionar el tamaño de imagen que mejor se adapte a sus requisitos de visualización.

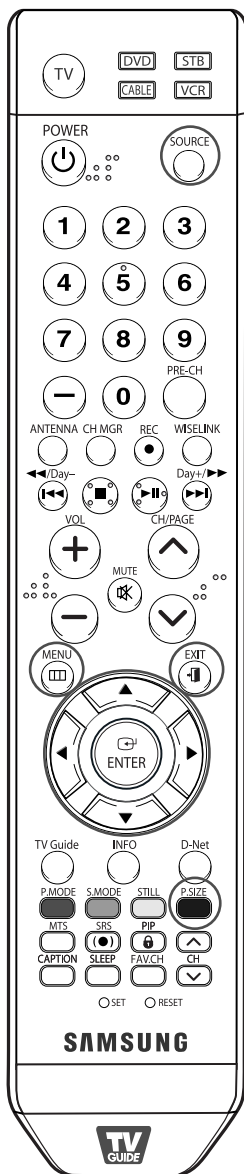

1 Pulse el botón SOURCE para seleccionar "PC".

2 Pulse el botón MENU.
Pulse los botones ◀ o ▶ para seleccionar "Imagen" y pulse el botón ENTER.
Pulse los botones ▲ o ▼ para seleccionar "Tamaño" y pulse el botón ENTER.



3 Pulse el botón ▲ o ▼ para seleccionar el formato de pantalla que desea y pulse el botón ENTER.

- "Ancho": Ajusta la imagen al 92% de la pantalla del televisor, independientemente de la relación de aspecto de la fuente de entrada.
- "4:3": Muestra la imagen tal y como se recibe, sin cambiar la relación de aspecto de la fuente de entrada.

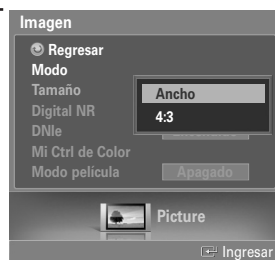

Seleccione "Regresar" pulsando los botones ▲ o ▼ y, a continuación, pulse el botón ENTER para volver al menú anterior. Pulse el botón EXIT para salir.

Método alternativo

Pulse repetidamente el botón P.SIZE del mando a distancia para cambiar el tamaño de la imagen.

- "Ancho": El ajuste de la posición de la imagen (◀, ▶) y el tamaño (⏏) están disponibles en estos modos pulsando los botones ▲/▼/◀/▶.



Visualización de la resolución actual

Puede conseguir información sobre la resolución del PC.

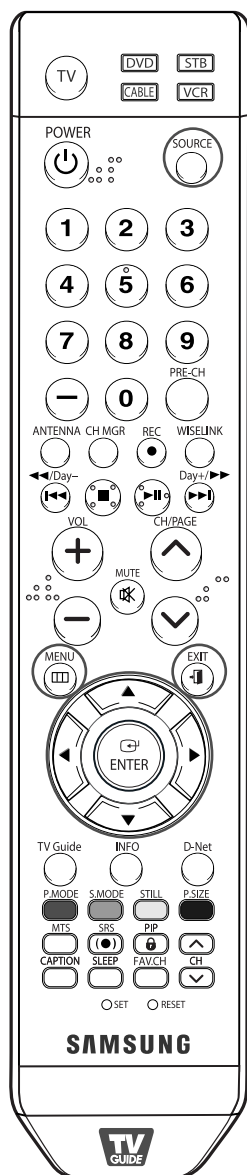

1 Pulse el botón SOURCE para seleccionar "PC".

2 Pulse el botón MENU.
Pulse los botones ◀ o ▶ para seleccionar "Configuración" y pulse el botón ENTER.

3 Pulse los botones ▲ o ▼ para seleccionar "PC" y pulse el botón ENTER.

En la pantalla se muestra la información sobre la resolución.

Seleccione "Regresar" pulsando los botones ▲ o ▼ y, a continuación, pulse el botón ENTER para volver al menú anterior.
Pulse el botón EXIT para salir.



NOTA

- Para cambiar la resolución, consulte las páginas 133 y 134.

Inicialización de los ajustes de imagen

Puede recuperar todos los ajustes de imagen predeterminados de fábrica.

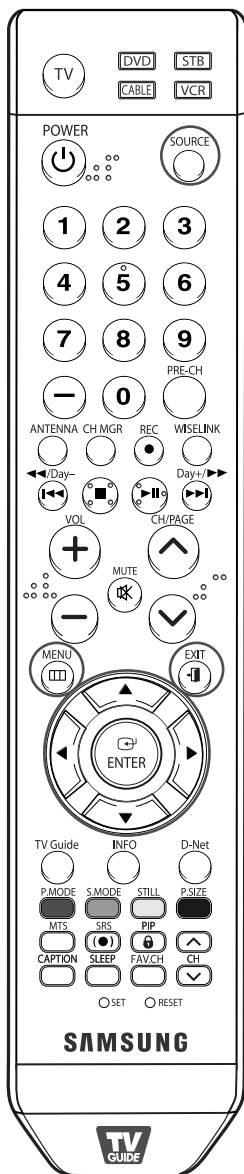

1 Pulse el botón SOURCE para seleccionar "PC".

2 Pulse el botón MENU.
Pulse los botones ◀ o ▶ para seleccionar "Configuración" y pulse el botón ENTER.



3 Pulse los botones ▲ o ▼ para seleccionar "PC" y pulse el botón ENTER.



4 Pulse los botones ▲ o ▼ para seleccionar "Reiniciar Imagen" y pulse el botón ENTER.
Los ajustes de imagen se sustituyen por los valores predefinidos de fábrica.



Seleccione "Regresar" pulsando los botones ▲ o ▼ y, a continuación, pulse el botón ENTER para volver al menú anterior.

Pulse el botón EXIT para salir.

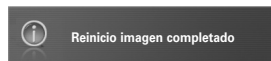



WISELINK



Uso de la función WISELINK

Esta función permite ver archivos de fotos (JPEG) y escuchar archivos de audio (MP3) guardados en un dispositivo de clase de almacenamiento masivo (MSC) USB.

Pulse el botón de encendido del mando a distancia o del panel frontal.

En primer lugar, conecte un dispositivo USB que contenga archivos JPEG o MP3 a la toma WISELINK (conector USB) que se encuentra en el lateral del televisor.

Panel lateral del TV

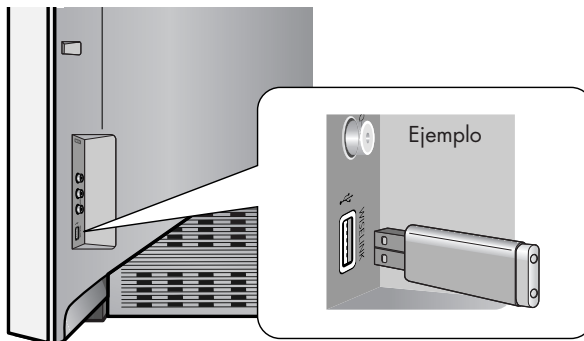

NOTAS

- Si entra en el modo WISELINK sin ningún dispositivo USB conectado, aparece el mensaje "There is no device connected" (No hay ningún dispositivo conectado). En este caso, inserte el dispositivo USB, salga de la pantalla pulsando el botón WISELINK del mando a distancia y vuelva a entrar en la pantalla WISELINK.
- Los archivos de fotos y de audio deben llevar un nombre en inglés, francés o español. De lo contrario, los archivos no se pueden reproducir. Si es necesario, póngales un nombre inglés, francés o español.
- Los nombres de los archivos y de las carpetas no pueden tener más de 128 caracteres. Si sobrepasan esta cifra, no funcionan.
- El sistema de archivos sólo admite el FAT16/32.
- **Algunos tipos de dispositivos de audio y cámaras digitales USB pueden no ser compatibles con este televisor.**
- Wiselink sólo admite el dispositivo de clase de almacenamiento masivo (MSC) USB. MSC es un dispositivo de clase de almacenamiento masivo de transporte sólo de gran capacidad. Ejemplos de MSC son las unidades de almacenamiento en miniatura y los lectores de tarjetas Flash.
- Antes de conectar el dispositivo al televisor, haga una copia de seguridad de sus archivos para evitar daños o pérdidas de datos. SAMSUNG no se hace responsable del daño o pérdida de datos que pueda sufrir archivo alguno.

Uso de los botones del mando a distancia con el menú WISELINK

Botón	Función
	Mover el cursor y seleccionar una opción
	Seleccionar la opción marcada.
	Reproducir o interrumpir el archivo de visionado automático o MP3.
	Detener la función actual y volver al menú de nivel superior anterior.
	Ejecutar diversas funciones desde los menús de fotos y música.
	Detener el archivo de visionado automático o MP3.
	Avanzar o retroceder página (elemento de una lista de archivos)

Uso del menú WISELINK

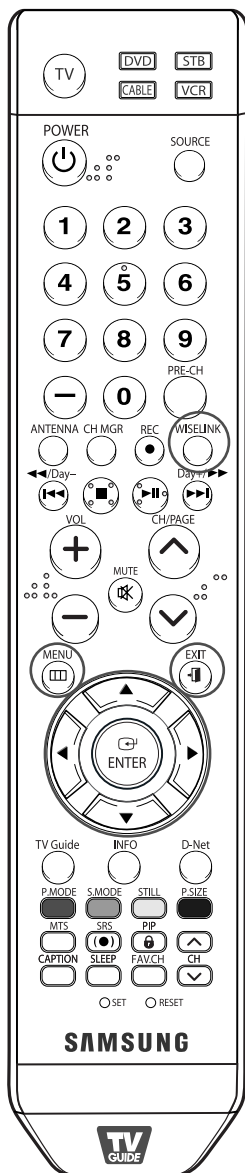

- 1 Pulse el botón MENU.
Pulse los botones ◀ o ▶ para seleccionar "Aplicación" y pulse el botón ENTER.

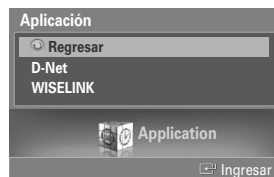

- 2 Pulse los botones ▲ o ▼ para seleccionar "WISELINK" y pulse el botón ENTER.

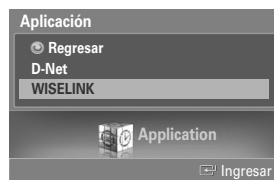

- 3 Pulse los botones ▲ o ▼ para seleccionar el dispositivo de memoria MSC correspondiente y pulse el botón ENTER.

Se muestra un menú que permite seleccionar el formato de los archivos guardados en el dispositivo de memoria MSC seleccionado.

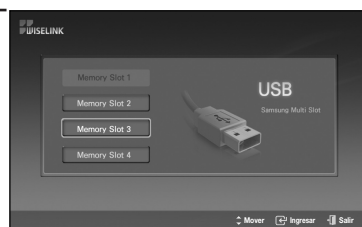

- 4 Pulse los botones ◀ o ▶ para desplazarse a un icono y pulse el botón ENTER.

Para salir del modo WISELINK, pulse el botón WISELINK del mando a distancia.

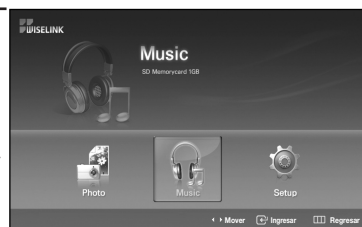

Método alternativo

Pulse el botón WISELINK del mando a distancia para visualizar un menú WISELINK.

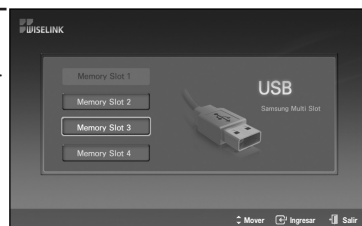

Uso de la lista FOTO (JPEG)

Este menú muestra carpetas y archivos JPEG guardados en un dispositivo de memoria MSC.

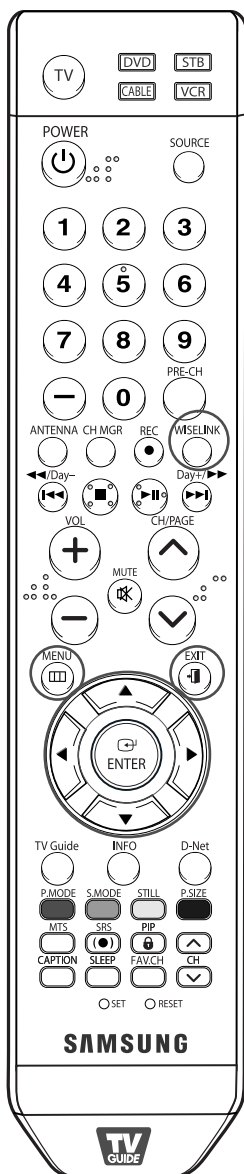

1 Siga los pasos 1 a 4 de Uso del menú WISELINK. (Consulte la página 143)



2 Pulse los botones ◀ o ▶ para desplazarse a "Photo" y pulse el botón ENTER. La información del archivo guardado se muestra como una carpeta o un archivo.



3 Pulse los botones ▲, ▼, ◀ y ▶ para seleccionar un archivo y pulse el botón ENTER.

- Si se pulsa el botón sobre el icono de una foto, la foto seleccionada se muestra en pantalla completa.
- Si se pulsa el botón sobre el icono de una carpeta, se muestran los archivos JPEG incluidos en dicha carpeta.



-  : icono de carpeta
-  : icono de foto
-  : icono de desplazarse a carpeta de nivel anterior

Para salir del modo WISELINK, pulse el botón WISELINK del mando a distancia.

NOTAS

- El desplazamiento a una foto puede tardar unos segundos necesarios para cargar el archivo. Durante este tiempo, aparecerá el icono  Cargando en la parte superior izquierda de la pantalla.
- Este menú sólo muestra los archivos con extensión jpg. Los archivos con otro formato como bmp o tiff no se muestran.
- Los archivos se visualizan en una página. En cada página se muestran 15 fotos en miniatura.
- Las miniaturas se numeran de 1 a 15, de izquierda a derecha y de arriba a abajo.
- En primer lugar se muestran las carpetas y, a continuación, todos los archivos JPEG de cada carpeta. Las carpetas y los archivos JPEG se clasifican en orden alfabético.
- Si la foto se visualiza en pantalla completa, se puede ampliar, reducir o girar la foto en la pantalla. (Consulte las páginas 148 a 150)
- La visualización de archivos JPEG como imágenes en miniatura tarda algún tiempo.

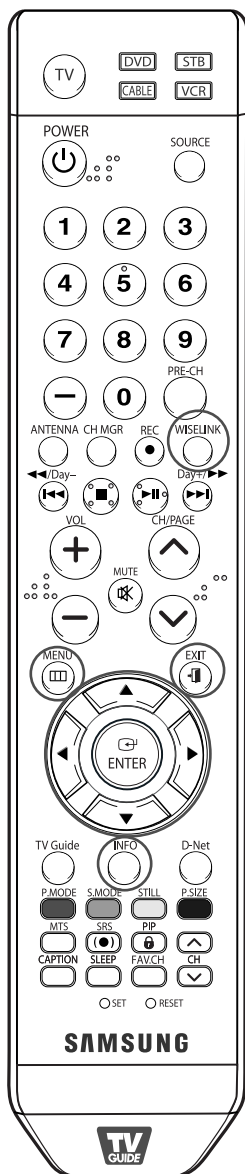

Selección de una foto y un visionado automático

1 Siga los pasos 1 a 4 de Uso del menú WISELINK.
(Consulte la página 143)

2 Pulse los botones ◀ o ▶ para desplazarse a "Photo" y pulse el botón ENTER. La información del archivo guardado se muestra como una carpeta o un archivo.



3 Pulse el botón INFO para visualizar "Ver" o "Secuencia".



4 Pulse los botones ▲ o ▼ para seleccionar "Secuencia" y pulse el botón ENTER.



NOTAS

- El *visionado automático* muestra todos los archivos JPEG de la carpeta seleccionada según una velocidad establecida previamente (vea la página siguiente).
- En la operación de *visionado automático*, los archivos se muestran ordenadamente a partir del archivo que se muestra en este momento. Pulse el botón **INFO** para iniciar el *visionado automático*.
- **Los archivos MP3 se pueden reproducir automáticamente durante el visionado automático si Música de fondo predeterminada está en Encendido.** Para que esta función sea posible, los archivos MP3 y otros archivos de fotos deben estar en la misma carpeta del dispositivo de memoria MSC.

Continúa...

5 Pulse el botón INFO durante "Secuencia" para establecer la opción (Velocidad de secuencia, Música de fondo act./des., Config. música fondo, Lista).

Pulse los botones ▲ o ▼ para seleccionar la opción y pulse el botón ENTER.

- Seleccione un menú de cada opción y, a continuación, pulse el botón ENTER para hacer los cambios.



Uso del menú durante el visionado automático

Velocidad de secuencia:

Permite seleccionar la velocidad de presentación del visionado automático. Puede seleccionar Lenta, Normal o Rápida.

- Pulse el botón INFO. Seleccione "Velocidad de secuencia" y, a continuación, pulse el botón ENTER. Para cambiar la velocidad de la presentación, repita este paso.



Música de fondo act./des.:

Permite reproducir un archivo MP3 durante el visionado automático. Puede seleccionar Música enc. o Música apag..



Config. música fondo:

La información del archivo guardado se muestra como una carpeta o un archivo MP3.

- Seleccione Config. música fondo y pulse el botón ENTER. Seleccione una carpeta para la música de fondo mediante los botones ▲ o ▼ y pulse el botón ENTER. La carpeta seleccionada aparecerá marcada con .
- Pulse de nuevo el botón MENU para volver a la pantalla Secuencia. Se reproduce la música de fondo seleccionada.



NOTA

- Si Música de fondo está en Apagado, aunque haya establecido Config. música fondo, ésta no se reproducirá.

Continúa...

Lista:

La información del archivo guardado se muestra como una carpeta o un archivo JPEG.

Para salir del modo WISELINK, pulse el botón WISELINK del mando a distancia.



Icono de información de la función **Visionado automático** (Aparece en la parte superior izquierda de la pantalla).

Icono	OSD actual	Función
	(Foto) Secuencia	Visionado automático de fotos en curso.
	Foto Pausa	Cuando el visionado automático de fotos y la música se interrumen mediante el botón PLAY/PAUSE del mando a distancia durante la operación de visionado automático. Para reanudar el visionado automático, pulse de nuevo el botón PLAY/PAUSE del mando a distancia.
	Subir volumen Bajar volumen	Cuando se pulsan los botones VOL +, – del mando a distancia para ajustar el volumen de la música.
	Ir a la foto siguiente	Cuando se pulsa el botón de dirección (derecha) del mando a distancia para desplazarse a la foto siguiente.
	Ir a la foto anterior	Cuando se pulsa el botón de dirección (izquierda) del mando a distancia para desplazarse a la foto anterior.

NOTA

- Cuando se selecciona un archivo de fotos, la información de éste aparece en la parte izquierda de la pantalla del televisor, así como la resolución, la fecha de modificación y el orden del archivo en este directorio (por ejemplo, 10 de 15).

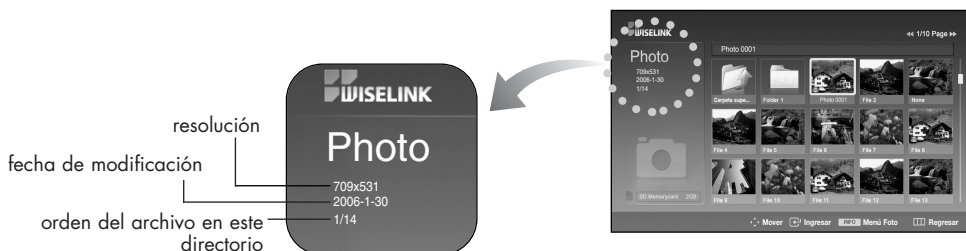

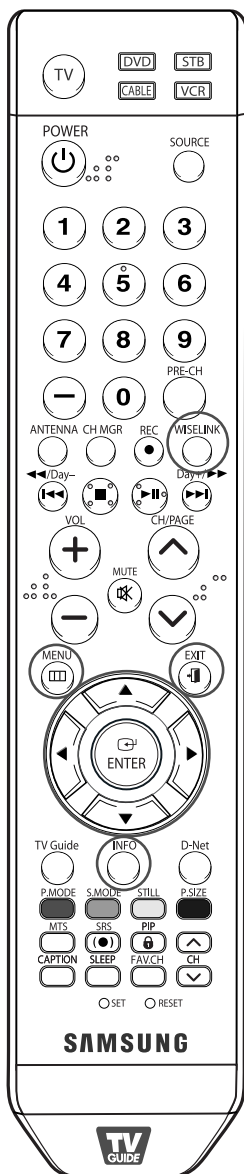

Giro

1 Siga los pasos 1 a 4 de Uso del menú WISELINK.
(Consulte la página 143)

2 Pulse los botones ◀ o ▶ para desplazarse a "Photo" y pulse el botón ENTER. La información del archivo guardado se muestra como una carpeta o un archivo.



3 Pulse los botones ▲, ▼, ◀ y ▶ para seleccionar un archivo y pulse el botón ENTER.

Si se pulsa el botón sobre la miniatura de una foto, ésta se muestra en pantalla completa.



4 Pulse el botón INFO para ver las opciones (Secuencia, Girar, Zoom).

Pulse los botones ▲ o ▼ para seleccionar "Girar" y pulse el botón ENTER.



- El botón INFO, la opción Girar y Enter se deben pulsar cada vez que desee girar la imagen. Por ejemplo, de 90 a 180 grados.

Para girar una foto, pulse el botón INFO para abrir la ventana de opciones, seleccione la opción "Girar" y pulse el botón ENTER. Siempre que haga esto, la foto de la pantalla girará. (90°, 180°, 270°, 0°)

Para salir del modo WISELINK, pulse el botón WISELINK del mando a distancia.

NOTAS

- El archivo girado no se guarda.
- La opción Zoom/Secuencia está desactivada si se ha seleccionado la opción Girar.

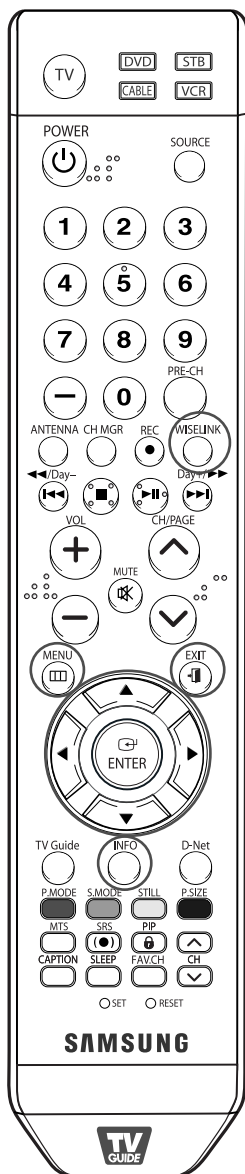

Ampliación de imagen

1 Siga los pasos 1 a 4 de Uso del menú WISELINK.
(Consulte la página 143)

2 Pulse los botones ◀ ▶ para desplazarse a "Photo" y pulse el botón ENTER.
La información del archivo guardado se muestra como una carpeta o un archivo.



3 Pulse los botones ▲, ▼, ◀ y ▶ para seleccionar un archivo y pulse el botón ENTER.

Si se pulsa el botón sobre la miniatura de una foto, ésta se muestra en pantalla completa.



4 Pulse el botón INFO para ver las opciones (Secuencia, Girar, Zoom).

Pulse los botones ▲ o ▼ para seleccionar "Zoom" y, a continuación, pulse el botón ENTER.

La imagen de la foto aumentada aparece en la pantalla.



Para aumentar la foto en pantalla, pulse el botón INFO para abrir la ventana Opciones, seleccione la opción "Zoom" y pulse el botón ENTER.

Siempre que haga esto, las siguientes opciones de zoom se aplicarán secuencialmente.



- El botón INFO, la opción Girar y Enter se deben pulsar cada vez que desee ampliar la imagen. Por ejemplo, de x 2 a x 4s.

Continúa...

- Zoom(x 2): Aumenta dos veces la foto.
- Zoom(x 4): Aumenta cuatro veces la foto.
- Zoom(x 1): Restablece la foto a su tamaño original.

Para desplazarse a pan panorámica arriba/abajo/derecha/izquierda, pulse los botones ▲, ▼, ◀ y ▶.

Para salir del modo WISELINK, pulse el botón WISELINK del mando a distancia.

Icono de información de la función Giro (Aparece en la parte superior izquierda de la pantalla).

Icono	OSD actual	Función
	Girar (90°)	Para girar una foto 90 grados
	Girar (180°)	Para girar una foto 180 grados
	Girar (270°)	Para girar una foto 270 grados
	Girar (0°)	Para girar una foto a su estado original

Icono de información de la función Zoom (Aparece en la parte superior izquierda de la pantalla).

Icono	OSD actual	Función
	Zoom (x 2)	Aumenta dos veces la foto.
	Zoom (x 4)	Aumenta cuatro veces la foto.
	Zoom (x 1)	Restablece una foto a su tamaño original.
	Panorámica abajo	Desplaza el encuadre hacia abajo para ver la parte inferior de una foto ampliada.
	Panorámica arriba	Desplaza el encuadre hacia arriba para ver la parte superior de una foto ampliada.
	Panorámica derecha	Desplaza el encuadre hacia la derecha para ver la parte derecha de una foto ampliada.
	Panorámica izquierda	Desplaza el encuadre hacia la izquierda para ver la parte izquierda de una foto ampliada.
	Panorámica abajo (FINAL)	Desplaza el encuadre a la parte inferior de una foto ampliada.
	Panorámica arriba (FINAL)	Desplaza el encuadre a la parte superior de una foto ampliada.
	Panorámica derecha (FINAL)	Desplaza el encuadre a la parte más a la derecha de una foto ampliada.
	Panorámica izquierda (FINAL)	Desplaza el encuadre a la parte más a la izquierda de una foto ampliada.

NOTA

- La opción Girar/Secuencia está desactivada si se ha seleccionado la opción Zoom.

Uso de la lista MP3

El menú muestra los archivos MP3 que se encuentran entre los archivos guardados en un dispositivo de memoria MSC.

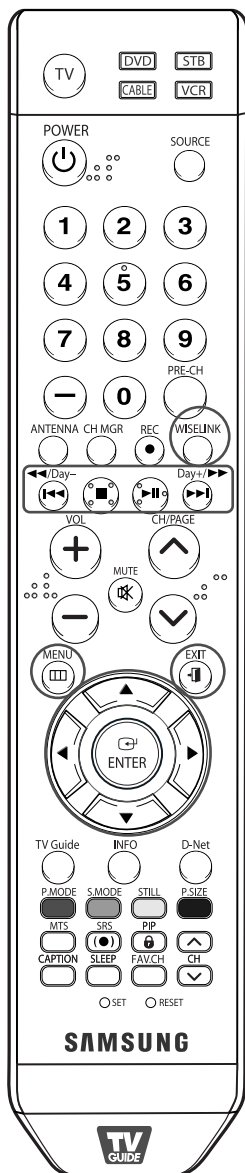

1 Siga los pasos 1 a 4 de Uso del menú WISELINK.
(Consulte la página 143)

2 Pulse los botones ◀ o ▶ para desplazarse a "Music" y pulse el botón ENTER. La información del archivo guardado se muestra como una carpeta o un archivo.

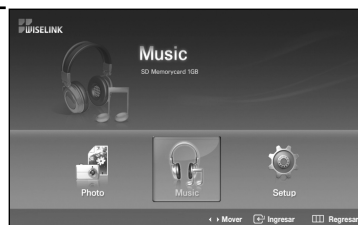

3 Pulse los botones ▲ o ▼ para seleccionar un archivo y pulse el botón ENTER.

Para seleccionar uno o todos los archivos, pulse el botón INFO para visualizar los menús de Música. Pulse el botón ENTER para seleccionar "Rep. todos arch" o "Reprod".

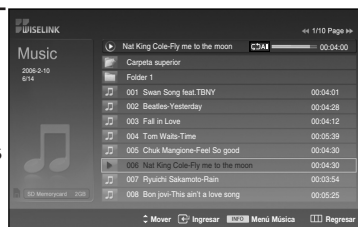

 : icono de carpeta

 : icono de nota musical

- Pulsando el botón sobre el icono de una nota musical reproduce el archivo de música inmediatamente.
- Si se pulsa el botón sobre el icono de una carpeta, se muestran los archivos de música incluidos en dicha carpeta.

Para seleccionar un archivo en la página siguiente, pulse los botones REW o FF para desplazarse a la página siguiente.

Continúa...

- 4 Para detener un archivo MP3 durante la reproducción, pulse el botón PLAY/PAUSE. Pulse el botón STOP para salir del modo Reproducir.

Para salir del modo WISELINK, pulse el botón WISELINK del mando a distancia.

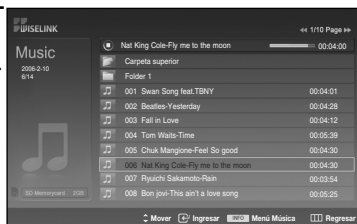

NOTAS

- Este menú sólo muestra archivos con extensión de archivo mp3. Los archivos con otras extensiones de archivo no se muestran, aunque se hayan guardado en la misma tarjeta de memoria.
- El archivo seleccionado se visualiza en la parte superior con su tiempo de reproducción.
- Para ajustar el volumen de la música, pulse los botones VOL+ o VOL- del mando a distancia. Para silenciar el sonido, pulse el botón MUTE del mando a distancia.
- La tecla ⏮/FF/Rew no funciona durante la reproducción.

Icono de información de la función Música (Aparece en la parte superior izquierda de la pantalla).

Icono	OSD actual	Función
	(Música) Todos	Cuando se reproducen todos los archivos de música.
	(Música) Uno	Cuando se reproduce un archivo de música.
	(Música) Reproducir/Pausa	Cuando se pulsa el botón PLAY/PAUSE del mando a distancia mientras se reproduce la música. La música se detiene y aparece la palabra 'Reproducir' en la parte superior de la pantalla.
	(Música) Detener	Cuando se pulsa el botón STOP del mando a distancia cuando se ha detenido la música. La música se reanuda y aparece la palabra 'Detener' en la parte superior de la pantalla.

Uso del menú de configuración

Configuración muestra al usuario la configuración del menú WISELINK.

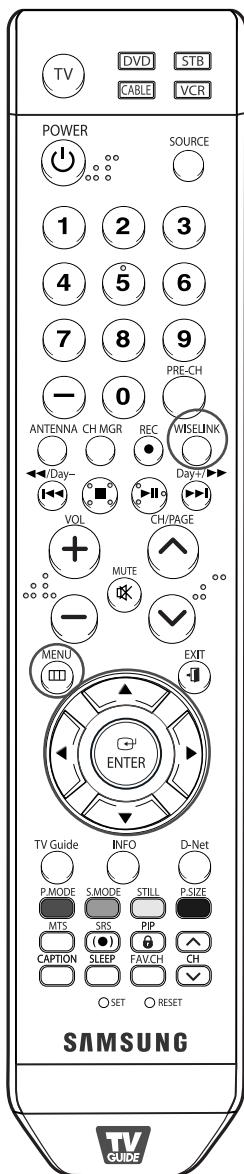

1 Siga los pasos 1 a 4 de Uso del menú WISELINK.
(Consulte la página 143)

2 Pulse los botones ◀ ◯ ▶
para desplazarse a "Setup"
y, a continuación, pulse el
botón ENTER.



3 Pulse los botones ▲ ◯ ▼
para seleccionar la opción
que desea y pulse el botón
ENTER.



4 Pulse los botones ▲ ◯ ▼
para seleccionar la opción y
pulse el botón ENTER.



Continúa...

Velocidad de secuencia:

Permite seleccionar la velocidad de presentación del visionado automático. Puede seleccionar Lenta, Normal o Rápida.

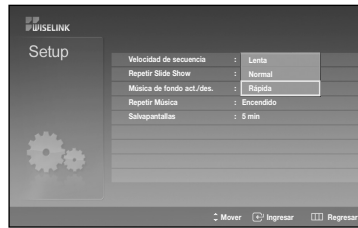

Repetir Slide Show:

- Encendido : Repite la presentación de visionado automático desde el principio cuando se han visualizado todos los archivos de la carpeta.
- Apagado : Sale del visionado automático.

Para volver al menú Foto cuando se han visualizado todos los archivos de la carpeta.



Música de fondo act./des.:

Se selecciona para determinar si se desea reproducir un archivo MP3 durante el visionado automático.

Puede seleccionar Música enc. o Música apag. .



Repetir Música:

Se selecciona para determinar si se desea repetir la reproducción de la música cuando se han reproducido todos los archivos MP3 de esta carpeta.

Puede seleccionar Encendido o Apagado.

- Encendido: (Música) Todos, (Música) Uno
- Apagado: (Música) Todos, (Música) Uno



Salvapantallas:

Se selecciona para establecer el tiempo de espera antes de que se ejecute el salvapantallas si no se ha pulsado ningún botón. Puede seleccionar entre Apagado (No utilizar), 5min (5 min) o 10min (10 min).





Apéndice



Sustitución de la lámpara

- **Por qué tengo que sustituir la lámpara?**

La lámpara que se utiliza en el televisor DLP tiene una vida limitada. Para obtener la mejor calidad en pantalla, debe sustituirse periódicamente. Después de sustituir la lámpara, la calidad de la pantalla será más brillante y más clara al ser nueva.

- **Cuándo tengo que sustituirla?**

Debe sustituirse cuando la pantalla se oscurezca, sea menos clara o cuando los tres indicadores LED de la parte frontal (TIMER, LAMP y STAND BY/TEMP) parpadeen.

- **Compruebe antes de realizar la sustitución de la lámpara.**

1. La lámpara debe tener el mismo código y ser del mismo tipo.
2. El tipo de lámpara se indica en el lado derecho del TV. También se indica en la caja de la lámpara.
3. Después de comprobar el código de la lámpara, facilite el código a la tienda en la que adquirió el TV o al Centro de Servicio técnico de Samsung.

- **Precaución**

1. Coloque una lámpara con el código correcto para evitar daños en el TV.
2. Apague y espere 30 minutos antes de sustituir la lámpara, ya que estará caliente.
3. No toque el cristal con las manos desnudas ni inserte objetos extraños dentro de la cubierta ya que puede reducir la calidad de la pantalla o producir descargas eléctricas o incendio.
4. No coloque la lámpara antigua cerca de objetos inflamables ni la deje al alcance de los niños.
5. Debe conectar este televisor directamente a una toma de corriente CA. Si la clavija AC del televisor está conectada a un decodificador o a otra fuente, no se permitirá que se enfríe durante el tiempo necesario.

- Para sustituirla, necesita un destornillador de 15 cm y un par de guantes.

1 Desconecte el TV y utilice un destornillador para retirar el tornillo.

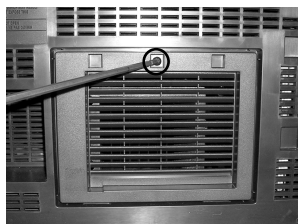

2 Retire la cubierta de la lámpara.



3 Para retirar la cubierta de la lámpara sujete el cajón del conducto de la cubierta de la lámpara y extráigalo.

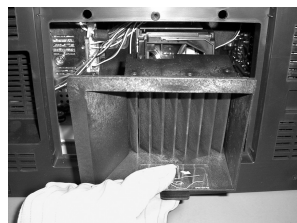

4 Retire el tornillo que fija la lámpara con un destornillador.

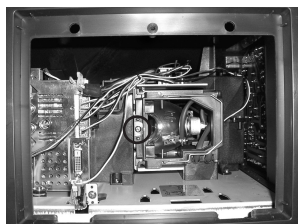

5 Separe la lámpara del aparato sujetando el asa y tirando hacia fuera.

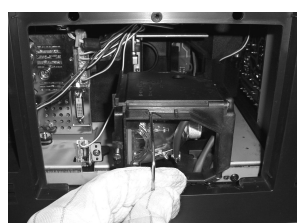
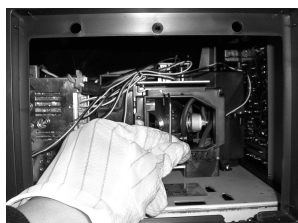

NOTAS

- Asegúrese de que la lámpara de repuesto sea del mismo modelo.
- Después de sustituir la lámpara, alinee la cubierta de la lámpara con la ranura y apriete el tornillo.
- El TV no se encenderá si no se cierra correctamente la cubierta de la lámpara (ya que ésta activará el circuito de protección).

Solución de problemas

Si cree que el televisor tiene un problema, compruebe primero esta lista de posibles problemas y soluciones. Si ninguno de los consejos funciona, póngase en contacto con el centro técnico de Samsung autorizado más cercano.

Problema	Posible solución
Mala calidad de imagen.	Pruebe con otro canal. Ajuste la antena. Compruebe todas las conexiones de cables.
Sonido de mala calidad.	Pruebe con otro canal. Ajuste la antena.
No hay imagen ni sonido.	Pruebe con otro canal. Pulse el botón SOURCE. Compruebe que el televisor esté conectado. Compruebe las conexiones de la antena. Compruebe que la función Silenc. Int esté en Enc.
No hay color, o los colores y tintes son incorrecto.	Compruebe que el programa se emite en color. Ajuste los parámetros de imagen.
La imagen se mueve verticalmente.	Ajuste la antena. Compruebe todas las conexiones de cables. Si está utilizando un vídeo, compruebe el tracking.
El televisor funciona de forma inestable.	Desconecte durante 30 segundos y vuelva a intentarlo.
El TV no responde al mando a distancia.	Pulse el botón "TV" para poner el mando a distancia en el modo "TV". Asegúrese de que el mando a distancia tiene pilas.
El televisor no se enciende.	Compruebe que la toma de la pared funciona. Compruebe que el televisor esté conectado. Asegúrese de que el mando a distancia tiene pilas.
Problema en pantalla con la emisión digital.	Compruebe la potencia de la señal digital y la antena de entrada.
En el modo de suspensión oigo un clic de manera repetida.	Hay un sonido cuando Aire y Cable se configuran en "Sí" en la configuración de TV Guide On Screen™. El sonido se produce cuando el televisor intenta recibir datos de TV Guide On Screen™ en el modo Standby (Suspensión); no se trata de un defecto. Configure la antena en Aire o Cable, según el estado de la conexión en la configuración de TV Guide On Screen™.

Continúa...

Problema	Posible solución
Deseo ver la imagen más nítida posible en el televisor con una resolución de 1080p.	Se admite la mejor calidad visual para la señal de entrada de 1080p. → Para ver el televisor con la mejor calidad visual de 1080p, conéctelo a un PC cuya salida gráfica sea de WUXGA (1920 x 1080).
La calidad visual de los canales digitales puede variar.	La calidad visual de los canales digitales puede variar según el método original de producción (analógico o digital). → Si el método de producción original es digital: programa con calidad visual muy alta. → Si el método de producción original es analógico: el programa digital mostrado en la pantalla es originalmente un programa analógico que se ha convertido. La calidad visual es de grado SD.
Aunque el subtítulo del televisor muestre HD (Alta definición), la calidad visual no es satisfactoria.	El subtítulo HD (Alta definición) que aparece al cambiar de canal o al pulsar el botón Information en el mando a distancia significa que el canal seleccionado es un canal digital. Si la emisora convierte una señal analógica en digital y la transmite, es posible que la calidad visual no sea perfecta.

- El panel de visualización que utiliza el televisor DLP posee una gran cantidad de minúsculos píxeles. Estos píxeles pueden aparecer ocasionalmente en la pantalla.

Limpeza y mantenimiento del TV

Siga estas indicaciones para obtener el máximo rendimiento de su televisor.

Colocación

- No sitúe el televisor cerca de lugares muy calientes, fríos, húmedos o polvorientos.
- No coloque el TV cerca de aparatos con motores eléctricos que crean campos magnéticos, como las aspiradoras.
- Mantenga despejadas las aberturas de ventilación; no coloque el TV sobre una superficie blanda, como tela o papel.
- Coloque el TV sólo en posición vertical.

Líquidos

- No manipule líquidos encima o cerca del televisor. Si se derraman líquidos en el interior se pueden producir averías graves.

Exterior

- Nunca abra la unidad o toque las piezas del interior.
- Limpie el televisor con un paño limpio y seco. Nunca utilice agua, líquidos limpiadores, cera ni productos químicos.
- No ponga objetos pesados encima de la pantalla.
- Este televisor DLP proyecta la imagen en una pantalla de gran tamaño aplicando un sistema óptico.
Si coloca el televisor boca abajo, podrían producirse problemas porque puede pegarse suciedad u otras partículas contaminantes en el interior del televisor.

Temperatura

- Si el TV se traslada de repente de un lugar frío a uno cálido, deje desconectado el cable de alimentación durante como mínimo dos horas para que la humedad que se haya podido formar dentro de la unidad pueda secarse completamente.

Uso del televisor en otro país

Si va a llevar el televisor a un país extranjero, recuerde que hay diferentes sistemas de televisión en el mundo. Un televisor diseñado para un sistema quizá no funcione correctamente con otro debido a las diferencias en las frecuencias de los canales de televisión.

Especificaciones

Modelo	HL-S5088W	HL-S5688W	HL-S6188W	HL-S7178W	SP-71L8UH
Sistema de televisión	NTSC : American TV Standard 8VSB (terrestre) : ATSC conforme con 8VSB QAM (cable) : ANSI/SCTE 07 2000				
Canal	Terrestre (analógico) : 2-69 Televisión por cable (analógico) : 1-135 Terrestre (digital) : 2-69 Televisión por cable (digital) : 1-135				
Entrada de video de componentes	480i, 480p, 720p, 1080i, 1080p				
Entrada HDMI	Video : 480i, 480p, 720p, 1080i, 1080p (conforme con EIA/CEA-861-B) Audio : Lineal de dos canales PCM 32, 44.1 y 48kHz				
Entrada de PC	D-sub 15 patillas, RGB analógica, VESA (Consulte la página 134 para obtener más detalles)				
Salida de altavoces	10W(I) + 10W(D)				
Alimentación eléctrica	110-120V CA, 60Hz				CA100-240V±10%, 60/50Hz
Consumo eléctrico	230W				
Tamaño (An x Pr x Al)	1154 x 397 x 820.5 mm 45.43 x 15.63 x 32.30 pulgadas	1292 x 415 x 906 mm 50.87 x 16.34 x 35.67 pulgadas	1540 x 570 x 1102 mm 60.63 x 22.44 x 43.39 pulgadas	1671 x 519 x 1180 mm 65.78 x 20.43 x 46.81 pulgadas	1671 x 519 x 1180 mm 65.78 x 20.43 x 46.81 pulgadas
Peso	30.3 Kg / 66.8 lbs	33.3 Kg / 73.41 lbs	36 Kg / 79.37 lbs	58.9 Kg / 129.85 lbs	58.9 Kg / 129.85 lbs

*Esta página se ha dejado
en blanco expresamente.*

*Esta página se ha dejado
en blanco expresamente.*



Contacte con SAMSUNG WORLD-WIDE

Si tiene alguna pregunta o comentario referente a nuestros productos, por favor contacte con nuestro Servicio de Atención al Cliente.

Country	Customer Care Center ☎	Web Site
ARGENTINE	0800-333-3733	www.samsung.com/ar
BRAZIL	0800-124-421	www.samsung.com/br
CHILE	800-726-7864 (SAMSUNG)	www.samsung.com/cl
COSTA RICA	0-800-507-7267	www.samsung.com/latin
ECUADOR	1-800-10-7267	www.samsung.com/latin
EL SALVADOR	800-6225	www.samsung.com/latin
GUATEMALA	1-800-299-0013	www.samsung.com/latin
JAMAICA	1-800-234-7267	www.samsung.com/latin
MEXICO	01-800-SAMSUNG (7267864)	www.samsung.com/mx
PANAMA	800-7267	www.samsung.com/latin
PUERTO RICO	1-800-682-3180	www.samsung.com/latin
REP. DOMINICA	1-800-751-2676	www.samsung.com/latin
TRINIDAD & TOBAGO	1-800-7267-864	www.samsung.com/latin
VENEZUELA	1-800-100-5303	www.samsung.com/latin